

Les présents plans sont exclusivement destinés à la Demande d'Autorisation Environnementale. Ils ne sont pas des plans d'exécution et ne peuvent donc en aucun cas être directement utilisés pour réaliser la construction. Toute reproduction même partielle interdite sans accord écrit du maître d'oeuvre.

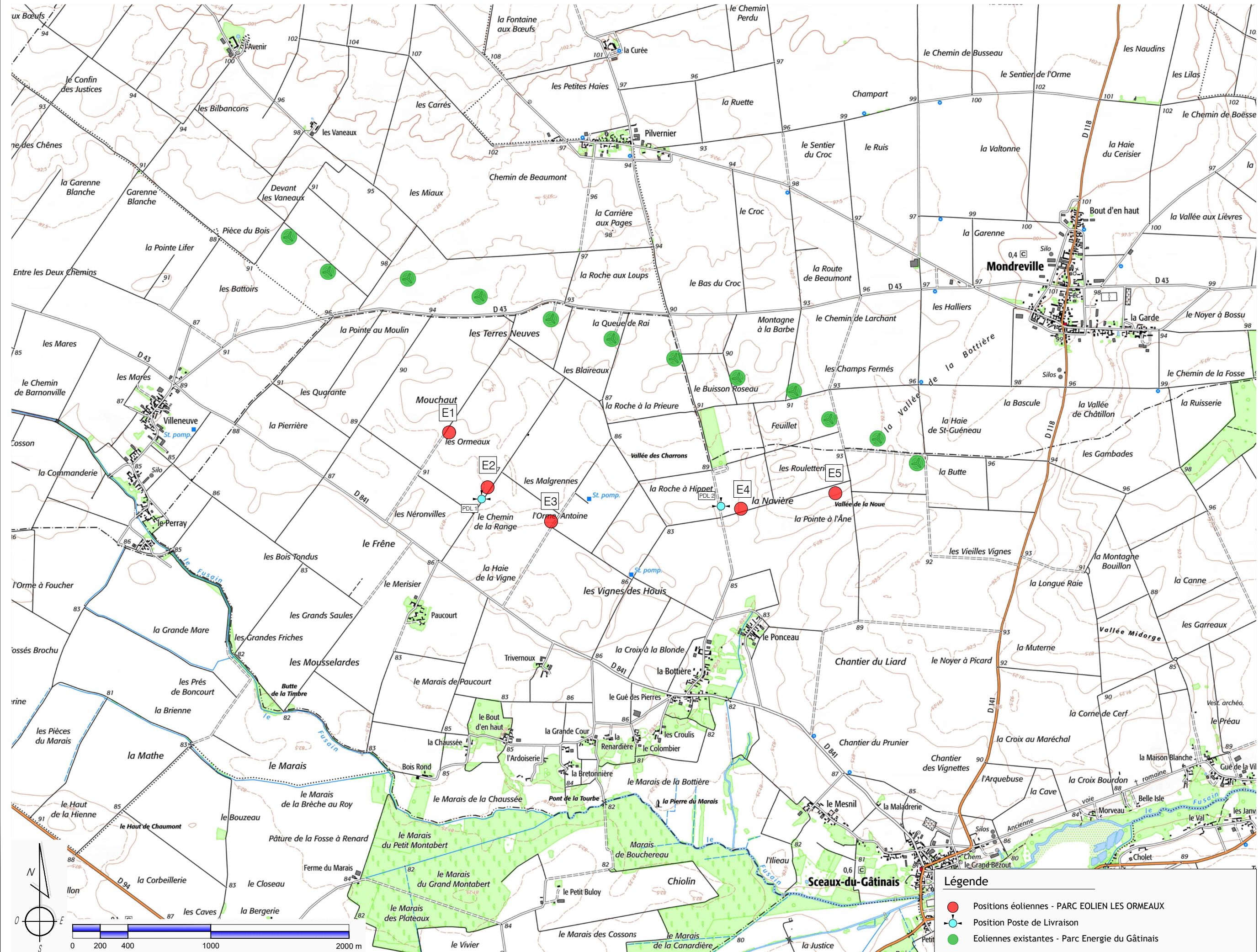

MAITRE D'OUVRAGE :
 Elicio France SAS
 30 Boulevard Richard LENOIR
 75011 PARIS
 www.elicio-france.fr

ARCHITECTE :
 ASTECA SAS
 Zone ECOPARC - OCEANIS - Bâtiment 1B
 35, rue Herouin Tazief
 54 320 MAXEVILLE
 Tél. 03.83.54.04.69 - Fax. 03.83.28.51.45



PROJET ÉOLIEN LES ORMEAUX
 Commune de SCEAUX-DU-GATINAIS

SITUATION
 Ech : 1/25 000°

AE

01

20/05/2022

Les présents plans sont exclusivement destinés à la Demande d'Autorisation Environnementale. Ils ne sont pas des plans d'exécution et ne peuvent donc en aucun cas être directement utilisés pour réaliser la construction. Toute reproduction même partielle interdite sans accord écrit du maître d'oeuvre.

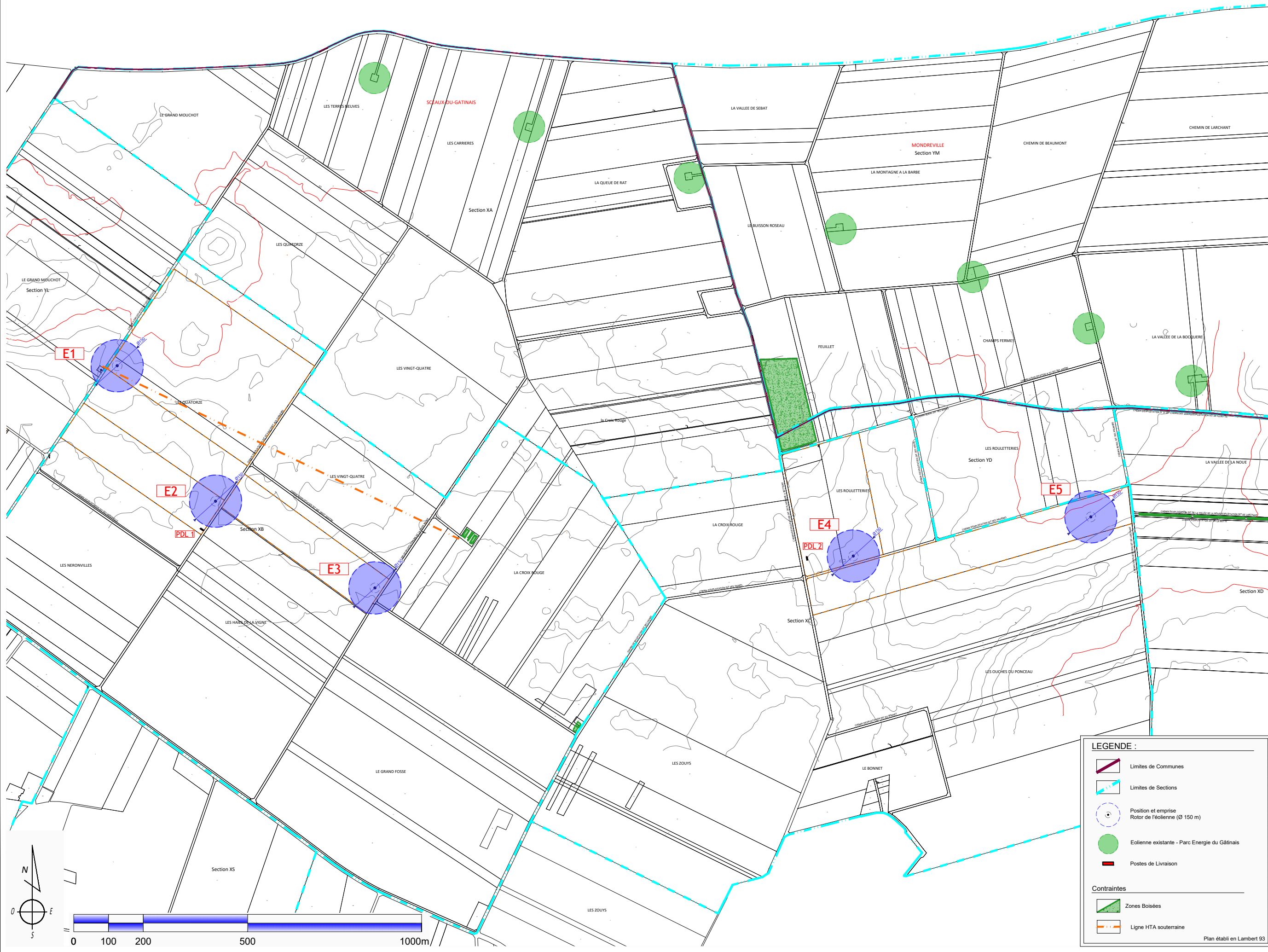

MAITRE D'OUVRAGE :
 Elicio France SAS
 30 Boulevard Richard LENOIR
 75011 PARIS
 www.elicio-france.fr

ARCHITECTE :
 ASTECA SAS
 Zone ECO-PARC - OCEANIS - Bâtiment 1B
 35, rue Herouin Tazief
 54 320 MAXEVILLE
 Tél. 03.83.54.04.69 - Fax. 03.83.28.51.45

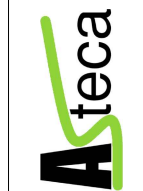

PROJET ÉOLIEN LES ORMEAUX
 Commune de SCEAUX-DU-GATINAIS

LOCALISATION / PLAN D'ENSEMBLE
 Ech : 1/10 000°

AE

03

20/05/2022

LEGENDE :

- Limites de Communes
- Limites de Sections
- Position et emprise Rotor de l'éolienne (Ø 150 m)
- Eolienne existante - Parc Energie du Gâtinais
- Postes de Livraison

Contraintes

- Zones Boisées
- Ligne HTA souterraine

Plan établi en Lambert 93

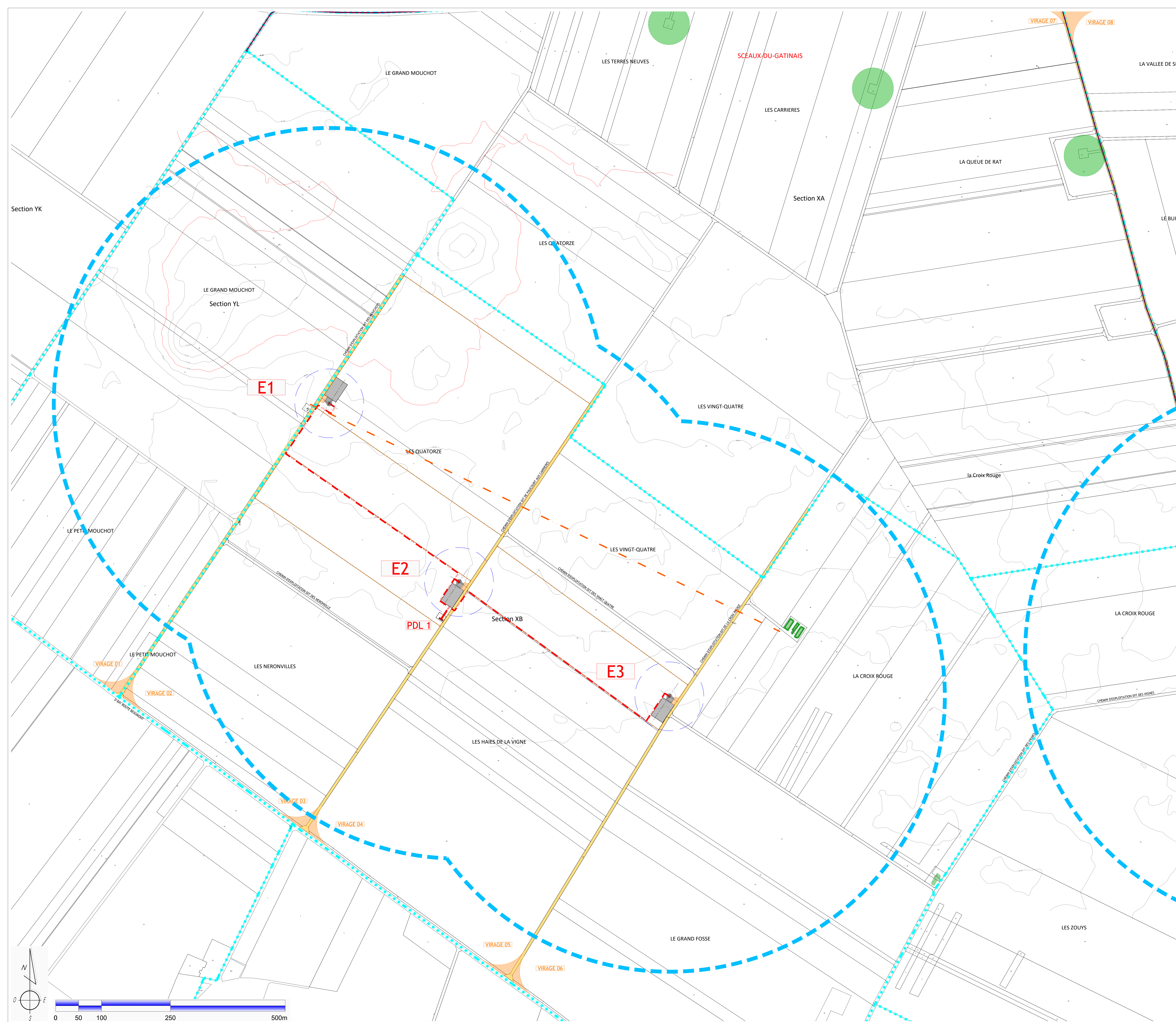

LEGENDE :

- Limites de Communes
- Limites de Sections
- Limites de propriété (Parcelles concernées par le projet)
- Rayon de 600 m autour des éoliennes (1/10ème du rayon d'affichage de 6 km)
- Position et emprise Rotor de l'éolienne (Ø 150 m)
- Eolienne existante - Parc Energie du Gâtinais
- Postes de Livraison
- Plateforme / Aire de grutage
- Plateforme de stockage temporaire
- Chemin d'accès à renforcer
- Zone(s) de giration provisoire(s) Aménagement(s) provisoire(s)
- LIAISONS HTA - PDL

Contraintes

- Zones Boisées
- Ligne HTA souterraine
- Bâtiments durs (ex : habitations, commerces, etc ...)
- Bâtiments légers (ex : hangars, garages, etc ...)

Plan établi en Lambert 93

PROJET ÉOLIEN LES ORMEAUX
Commune de SCEAUX-DU-GATINAIS

Maître d'Ouvrage
Elicio France SAS
10 Boulevard de la République
75011 PARIS
www.elicio-france.fr



| | | |
|--------------------------------------|--|---------------------------------|
| Abords et Installations | | AE |
| Eoliennes E1 - E2 - E3 - PDL1 | | 04 |
| Echelle : 1/2 500° | | Première diffusion : 20 05 2022 |

2021_05_AE-LES ORMEAUX - 17_05 2022.dwg

BUREAU D'ETUDES
ACTEC SA
Zone Industrielle - Bâtiment 10
94121 MAROLLE
Tel : 01 83 54 81 81 - Fax : 01 83 28 51 45



LEGENDE :

- Limites de Communes
- Limites de Sections
- Limites de propriété (Parcelles concernées par le projet)
- Rayon de 600 m autour des éoliennes (1/10ème du rayon d'affichage de 6 km)
- Position et emprise Rotor de l'éolienne (Ø 150 m)
- Eolienne existante - Parc Energie du Gâtinais
- Postes de Livraison
- Plateforme / Aire de grutage
- Plateforme de stockage temporaire
- Chemin d'accès à renforcer
- Zone(s) de giration provisoire(s) Aménagement(s) provisoire(s)
- LIAISONS HTA - PDL

Contraintes

- Zones Boisées
- Bâtiments durs (ex : habitations, commerces, etc ...)
- Bâtiments légers (ex : hangars, garages, etc ...)

Plan établi en Lambert 93

PROJET EOLIEN LES ORMEAUX
Commune de SCEAUX-DU-GATINAIS

Maître d'Ouvrage
Elioc - France SAS
10 Boulevard de la République
75011 Paris
www.elioc-france.fr



Abords et Installations AE
Eoliennes E4 - E5 - PDL 2 05
Echelle : 1/2 500° Première diffusion : 20 05 2022

2021_05_AE-LES ORMEAUX - 17_05 2022.dwg

| Index | Commentaires | Date | Signature | Vérifié |
|-------|--------------|------|-----------|---------|
| | | | | |
| | | | | |
| | | | | |
| | | | | |
| | | | | |
| | | | | |
| | | | | |
| | | | | |
| | | | | |
| | | | | |

BUREAU D'ETUDES
AGETEC SAS
Zone Industrielle - Bâtiment 10
39 Rue de la République
94022 MONDEVILLE
Tel : 01 83 54 84 84 - Fax : 01 83 28 51 45

Dossier N° : 2021 05

Les présents plans sont exclusivement destinés à la Demande d'Autorisation Environnementale. Ils ne sont pas des plans d'exécution et ne peuvent donc en aucun cas être directement utilisés pour réaliser la construction. Toute reproduction même partielle interdite sans accord écrit du maître d'oeuvre.

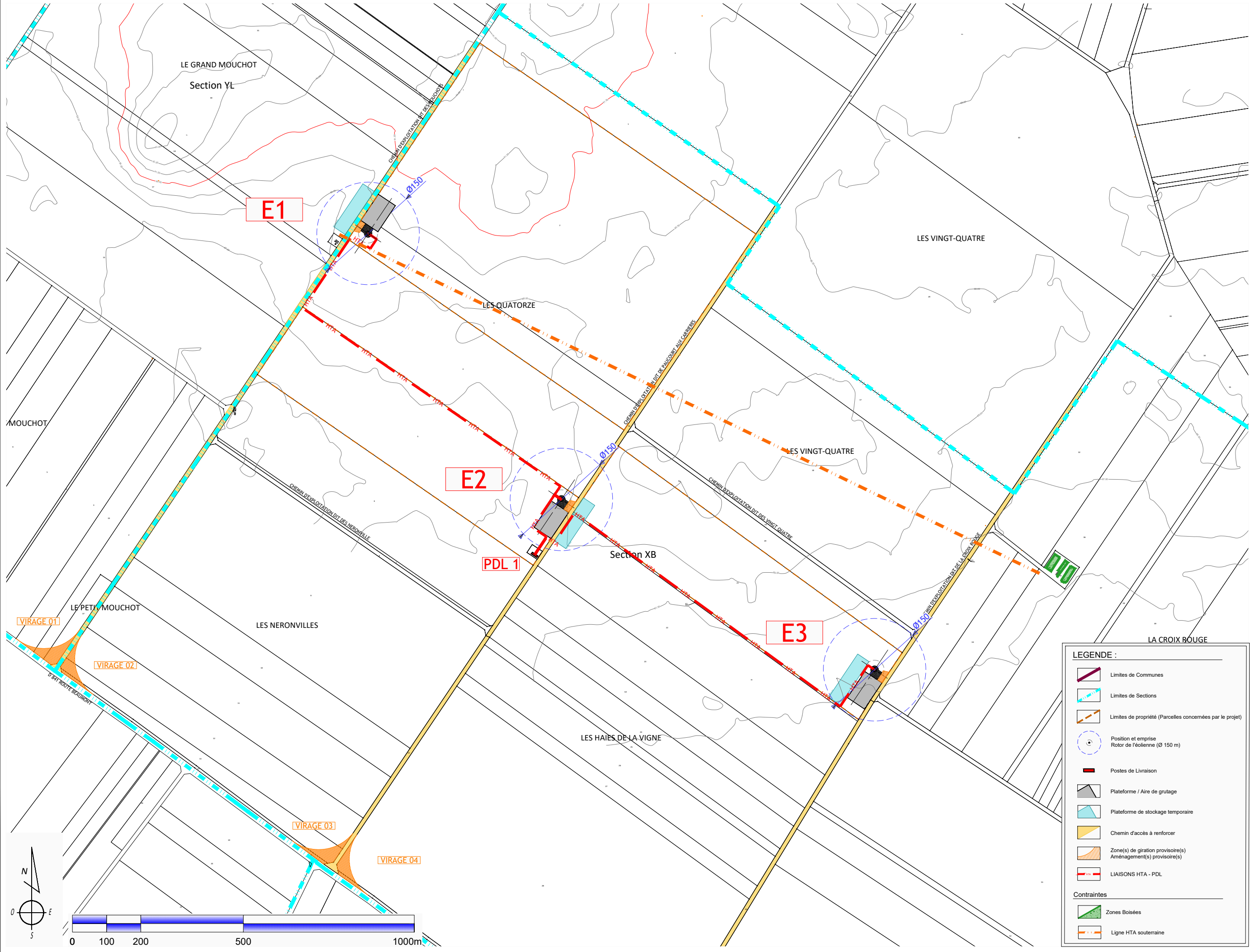

LEGENDE :

- Limites de Communes
- Limites de Sections
- Limites de propriété (Parcelles concernées par le projet)
- Position et emprise Rotor de l'éolienne (Ø 150 m)
- Postes de Livraison
- Plateforme / Aire de grutage
- Plateforme de stockage temporaire
- Chemin d'accès à renforcer
- Zone(s) de giration provisoire(s) Aménagement(s) provisoire(s)
- LIAISONS HTA - PDL

Contraintes

- Zones Boisées
- Ligne HTA souterraine

MAÎTRE D'OUVRAGE :
 Elicio France SAS
 30 Boulevard Richard LENOIR
 75011 PARIS
 www.elicio-france.fr



ARCHITECTE :
 ASTECA SAS
 Zone ECOARC - OCEANIS - Bâtiment 1B
 35, rue Heroun Tazief
 54 320 MAXEVILLE
 Tél. 03.83.54.04.69 - Fax. 03.83.28.51.45



PROJET ÉOLIEN LES ORMEAUX
 Commune de SCEAUX-DU-GATINAIS

VUE D'ENSEMBLE (1/2)
 Ech : 1/5 000°

AE

06

20/05/2022

Les présents plans sont exclusivement destinés à la Demande d'Autorisation Environnementale. Ils ne sont pas des plans d'exécution et ne peuvent donc en aucun cas être directement utilisés pour réaliser la construction. Toute reproduction même partielle interdite sans accord écrit du maître d'oeuvre.

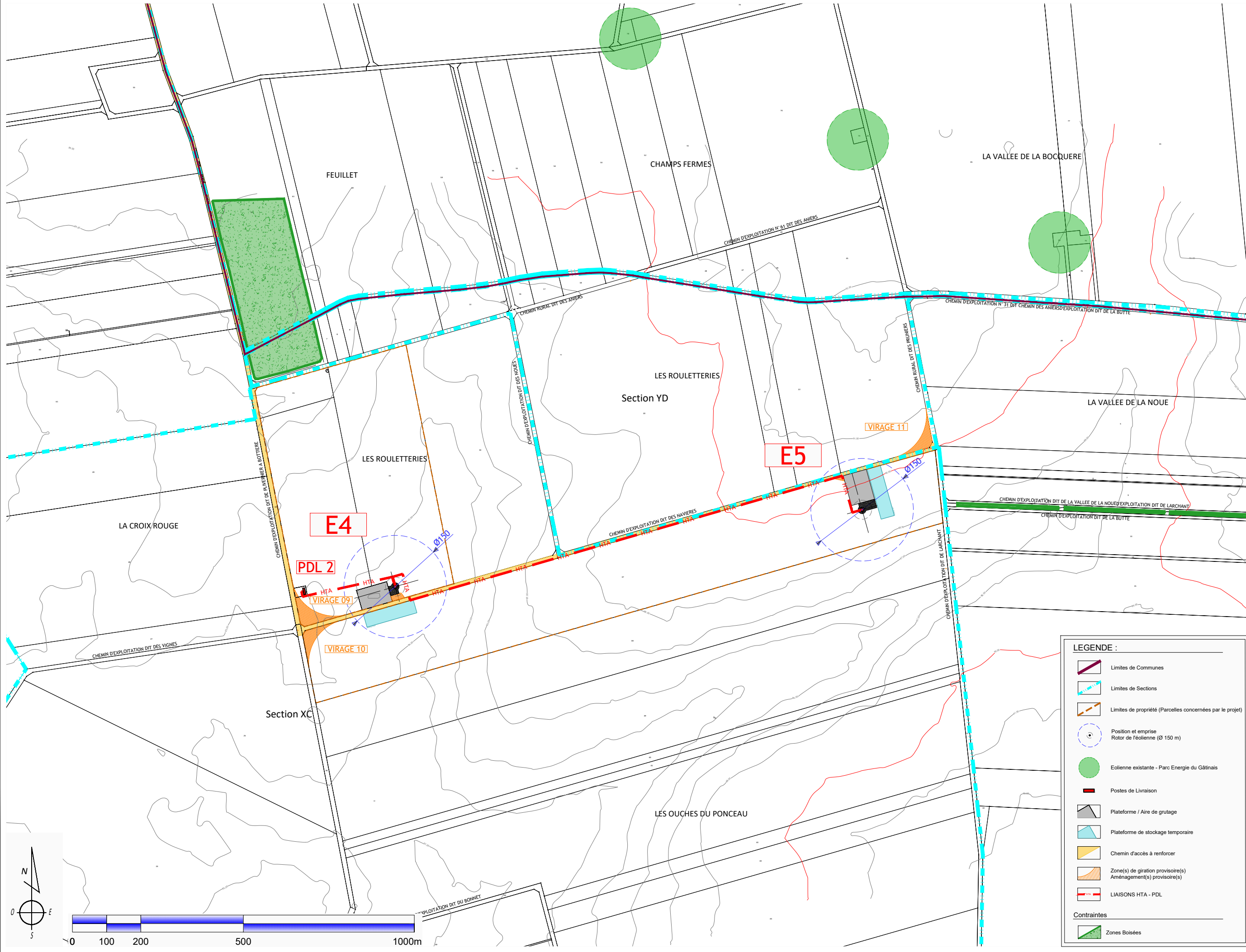

MAITRE D'OUVRAGE :
 Elicio France SAS
 30 Boulevard Richard LENOIR
 75011 PARIS
 www.elicio-france.fr

ARCHITECTE :
 ASTECA SAS
 Zone ECO-ARC - OCEANIS - Bâtiment 1B
 35, rue Heroun Tazief
 54 320 MAXEVILLE
 Tél. 03.83.54.04.69 - Fax. 03.83.28.51.45



PROJET ÉOLIEN LES ORMEAUX
 Commune de SCEAUX-DU-GATINAIS

VUE D'ENSEMBLE (2/2)
 Ech : 1/5 000°

AE

07

20/05/2022

LEGENDE :





- Limites de Communes
- Limites de Sections
- Limites de propriété (Parcelles concernées par le projet)
- Position et emprise Rotor de l'éolienne (Ø 150 m)
- Eolienne existante - Parc Energie du Gâtinais
- Postes de Livraison
- Plateforme / Aire de grutage
- Plateforme de stockage temporaire
- Chemin d'accès à renforcer
- Zone(s) de giration provisoire(s) Aménagement(s) provisoire(s)
- LIAISONS HTA - PDL

Contraintes

- Zones Boisées

Les présents plans sont exclusivement destinés à la Demande d'Autorisation Environnementale. Ils ne sont pas des plans d'exécution et ne peuvent donc en aucun cas être directement utilisés pour réaliser la construction. Toute reproduction même partielle interdite sans accord écrit du maître d'oeuvre.

LEGENDE :

-  Limites de Communes
-  Limites de Sections
-  Limites de propriété (Parcelles concernées par le projet)
-  Position et emprise Rotor de l'éolienne (Ø 150 m)
-  Postes de Livraison
-  Plateforme / Aire de grutage
-  Plateforme de stockage temporaire
-  Chemin d'accès à renforcer
-  Zone(s) de giration provisoire(s) Aménagement(s) provisoire(s)
-  Emprise foncière
-  LIAISONS HTA - PDL

Contraintes

-  Zones Boisées
-  Ligne HTA souterraine

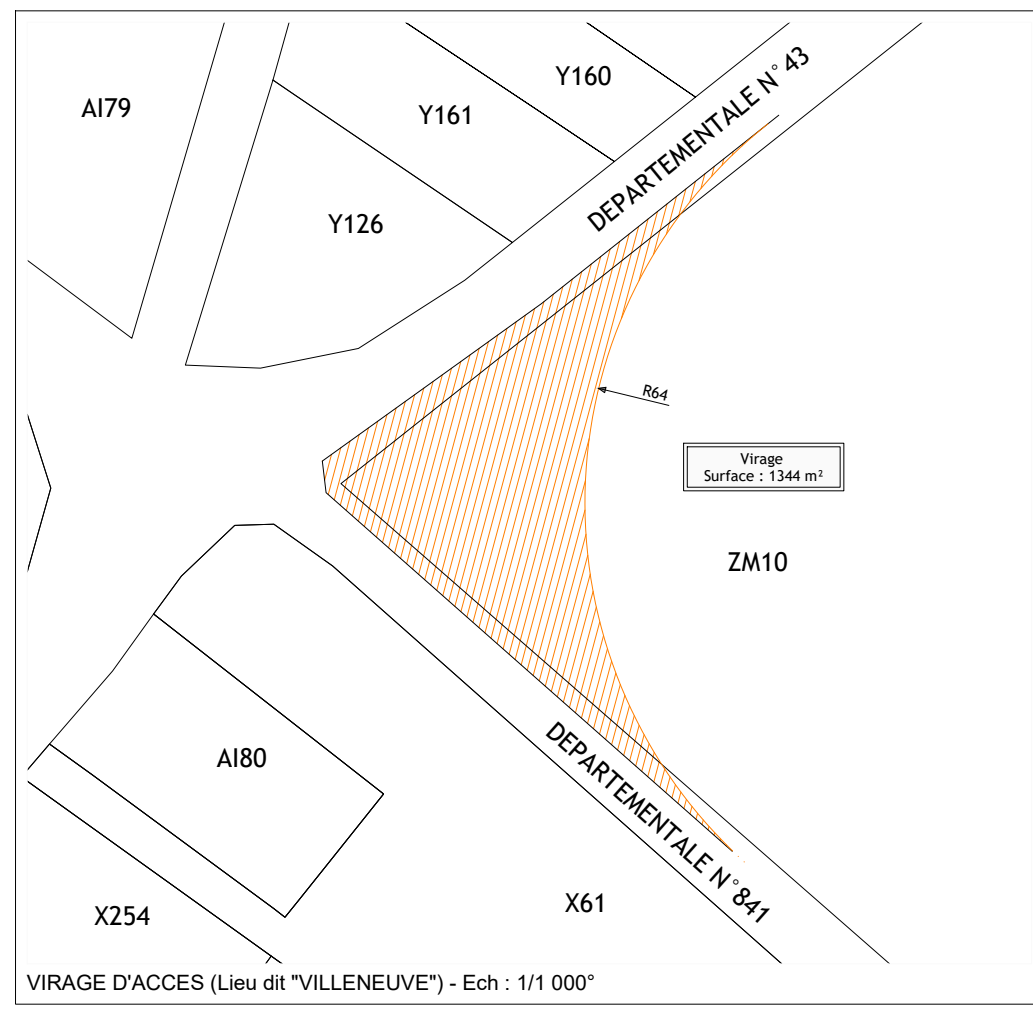
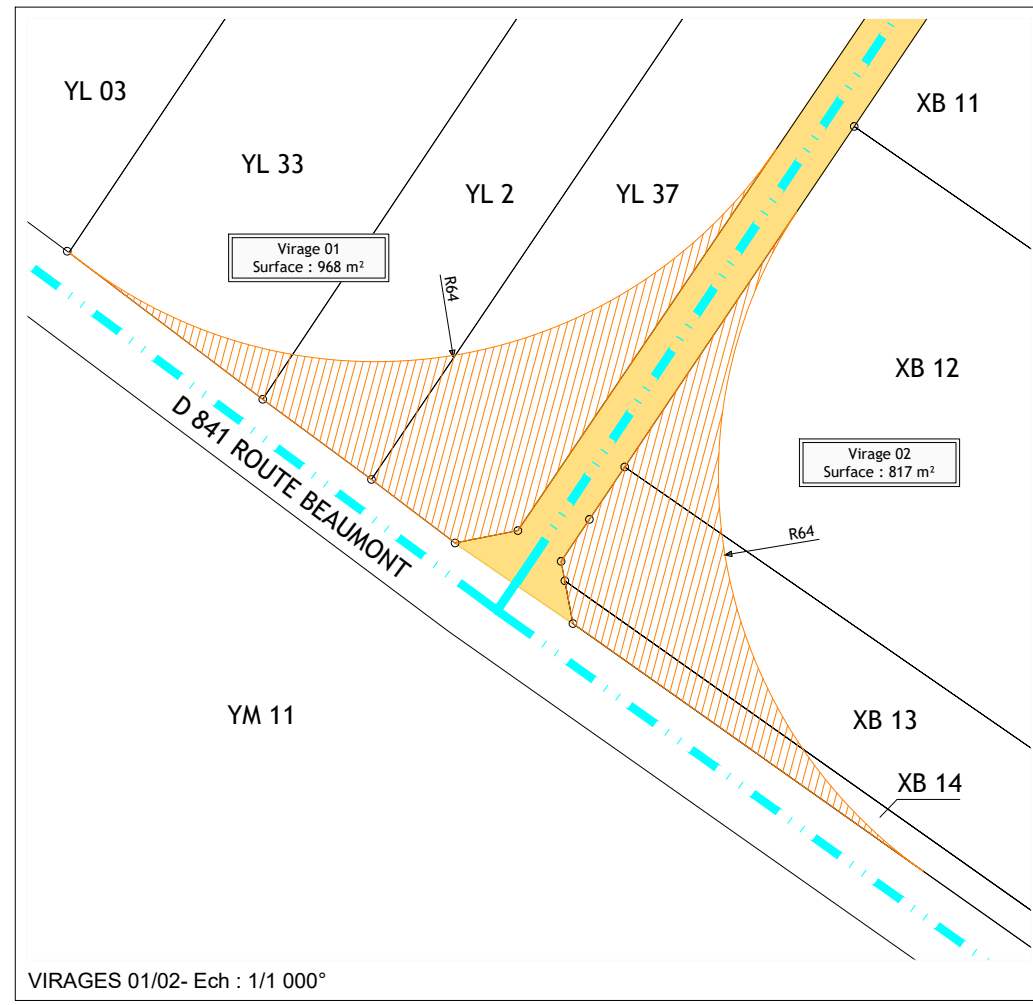
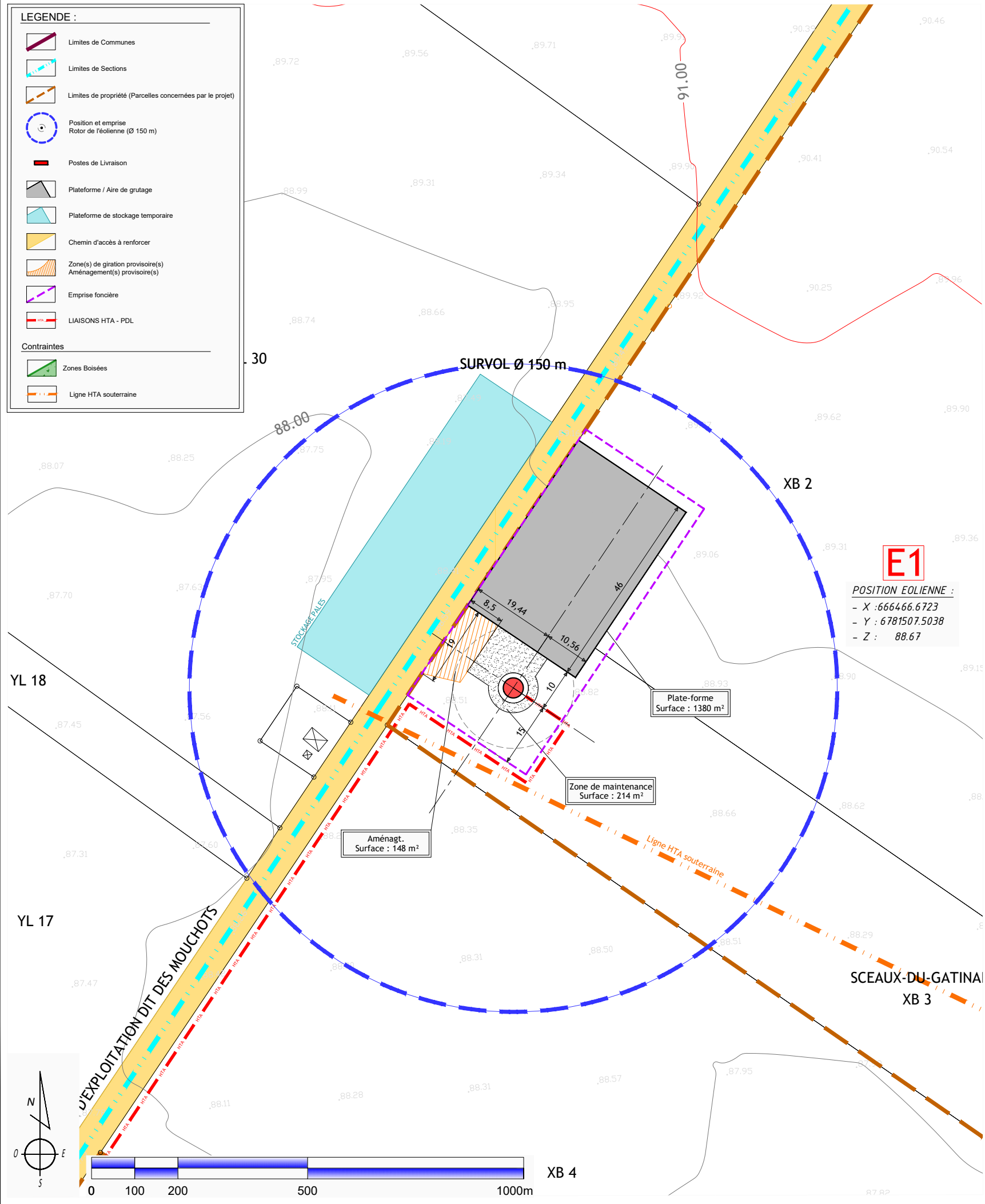

MAITRE D'OUVRAGE :
 Elicio France SAS
 30 Boulevard Richard LENOIR
 75011 PARIS
 www.elicio-france.fr

ARCHITECTE :
 ASTECA SAS
 Zone ECO-PARC - OCEANIS - Bâtiment 1B
 35, rue Heroun Tazief
 54 320 MAXEVILLE
 Tél. 03.83.54.04.69 - Fax. 03.83.28.51.45



PROJET ÉOLIEN LES ORMEAUX
 Commune de SCEAUX-DU-GATINAIS

PLAN DE MASSE - E1 - VIRAGE 01/02
 Ech : 1/1 000°

AE

08

20/05/2022

E1

PALE HAUTE
268.67 NGF (+180.00m / TN axe éolienne)

AXE ROTOR (Hauteur de mât)
193.67 NGF (+105.00m / TN axe éolienne)

118.67 NGF (+30.00m / TN axe éolienne)
BAS DE PALE

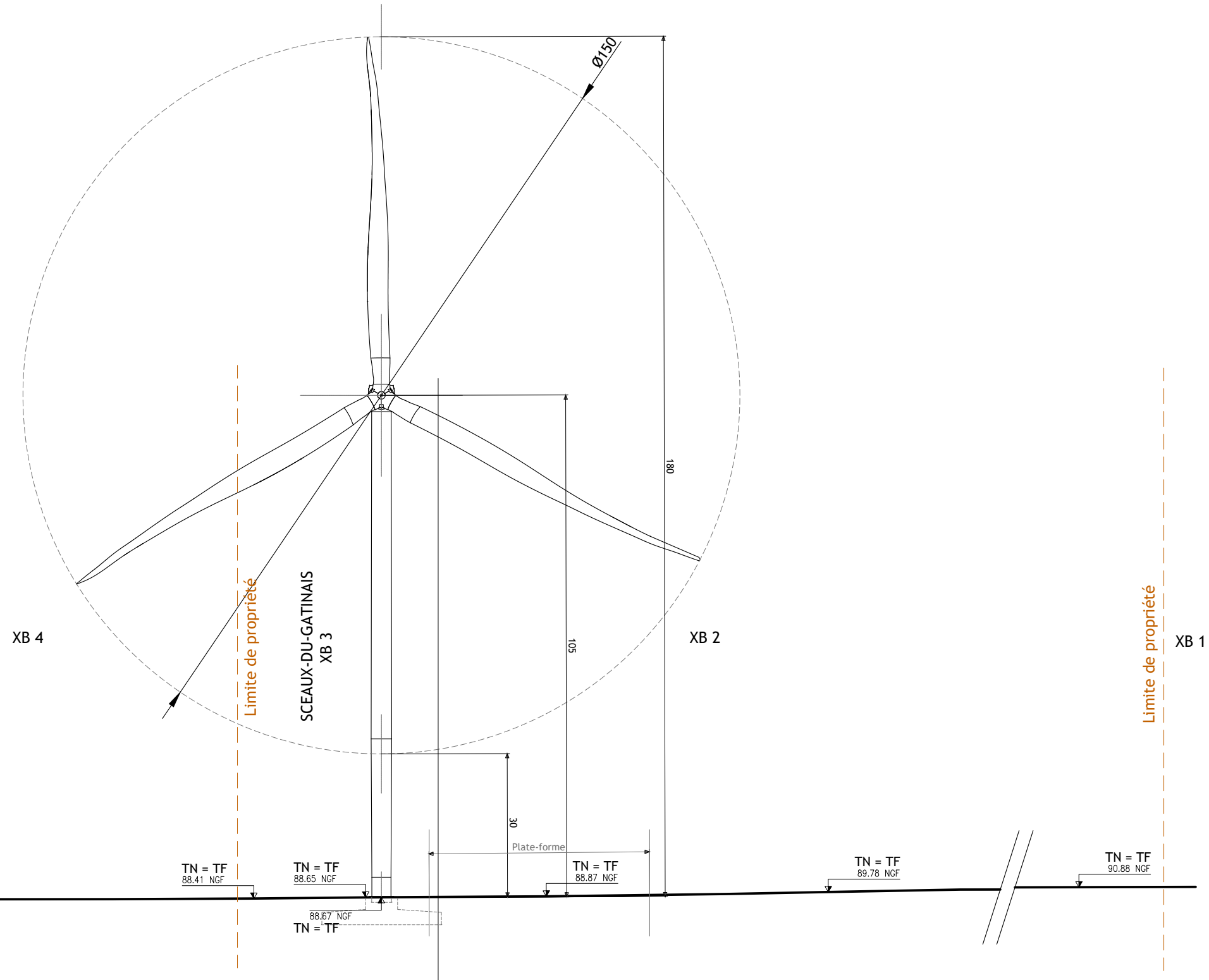

TN = TF
86.96 NGF

TN = TF
88.26 NGF

TN = TF
88.41 NGF

TN = TF
88.65 NGF

88.67 NGF

TN = TF

TN = TF
88.87 NGF

TN = TF
89.78 NGF

TN = TF
90.88 NGF

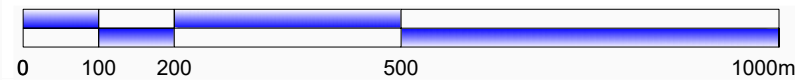
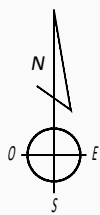

MAITRE D'OUVRAGE :
Elicio France SAS
30 Boulevard Richard LENOIR
75011 PARIS
www.elicio-france.fr

ARCHITECTE :
ASTECA SAS
Zone ECO-ARC - OCEANIS - Bâtiment 1B
35, rue Heroun Tazief
54 320 MAXEVILLE
Tél. 03.83.54.04.69 - Fax. 03.83.28.51.45



PROJET ÉOLIEN LES ORMEAUX
Commune de SCEAUX-DU-GATINAIS

ELEVATION / PROFIL - E1
Ech : 1/1 000°

AE

09

20/05/2022

Les présents plans sont exclusivement destinés à la Demande d'Autorisation Environnementale. Ils ne sont pas des plans d'exécution et ne peuvent donc en aucun cas être directement utilisés pour réaliser la construction. Toute reproduction même partielle interdite sans accord écrit du maître d'oeuvre.

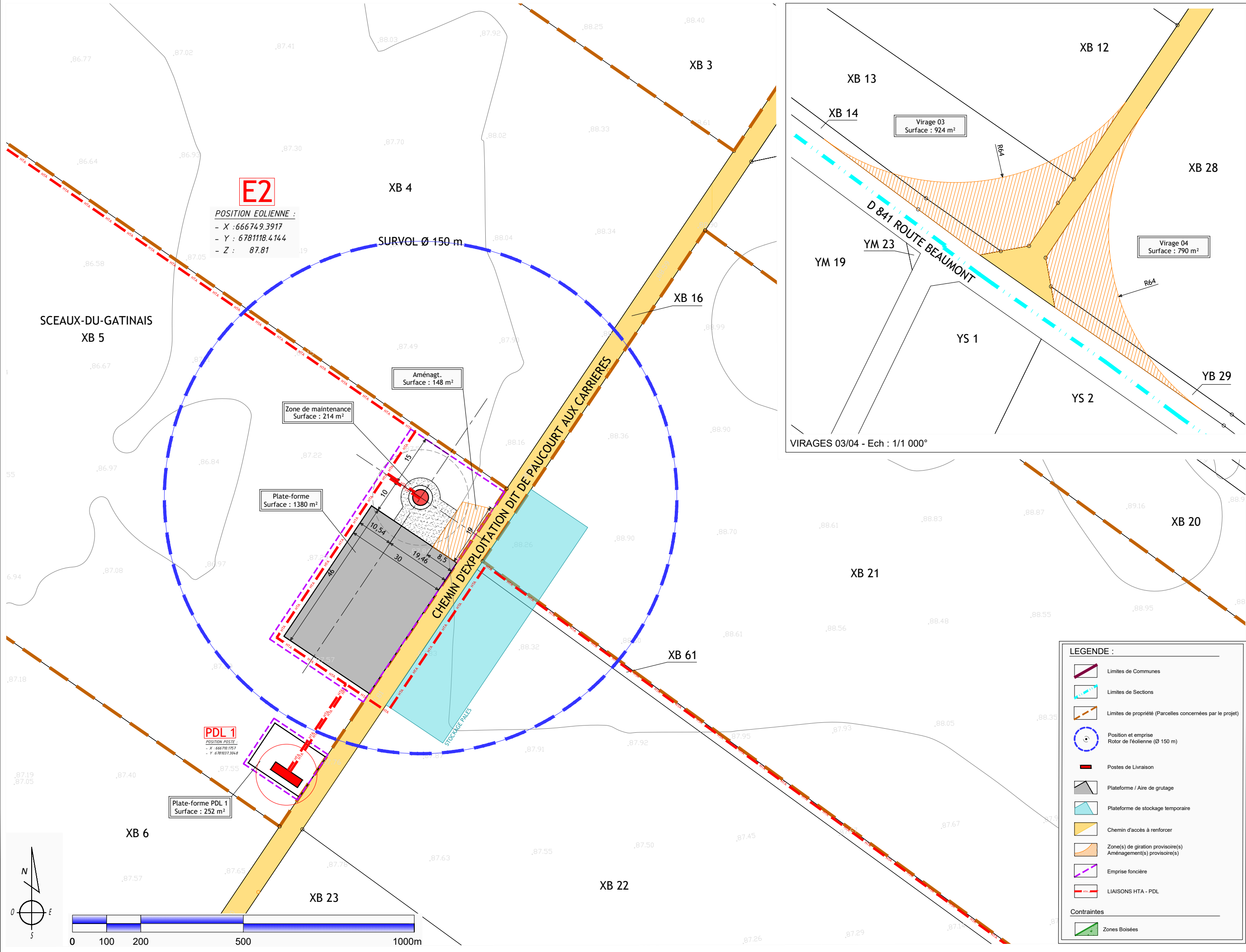

MAITRE D'OUVRAGE :
 ELICIO France SAS
 30 Boulevard Richard LENOIR
 75011 PARIS
 www.elicio-france.fr

ARCHITECTE :
 ASTECA SAS
 Zone ECO-PARC - OCEANIS - Bâtiment 1B
 35, rue Heroun Tazief
 54 320 MAXEVILLE
 Tél. 03.83.54.04.69 - Fax. 03.83.28.51.45



PROJET ÉOLIEN LES ORMEAUX
 Commune de SCEAUX-DU-GATINAIS

PLAN DE MASSE - E2 - VIRAGE 03/04
 Ech : 1/1 000°

AE

10

20/05/2022

E2

PALE HAUTE
267.81 NGF (+180.00m / TN axe éolienne)

AXE ROTOR (Hauteur de mât)
192.81 NGF (+105.00m / TN axe éolienne)

117.81 NGF (+30.00m / TN axe éolienne)
BAS DE PALE

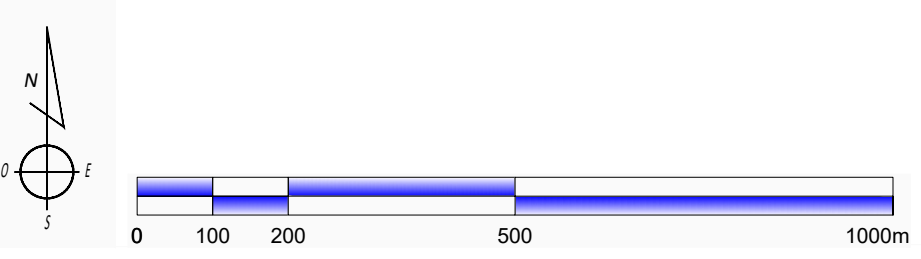
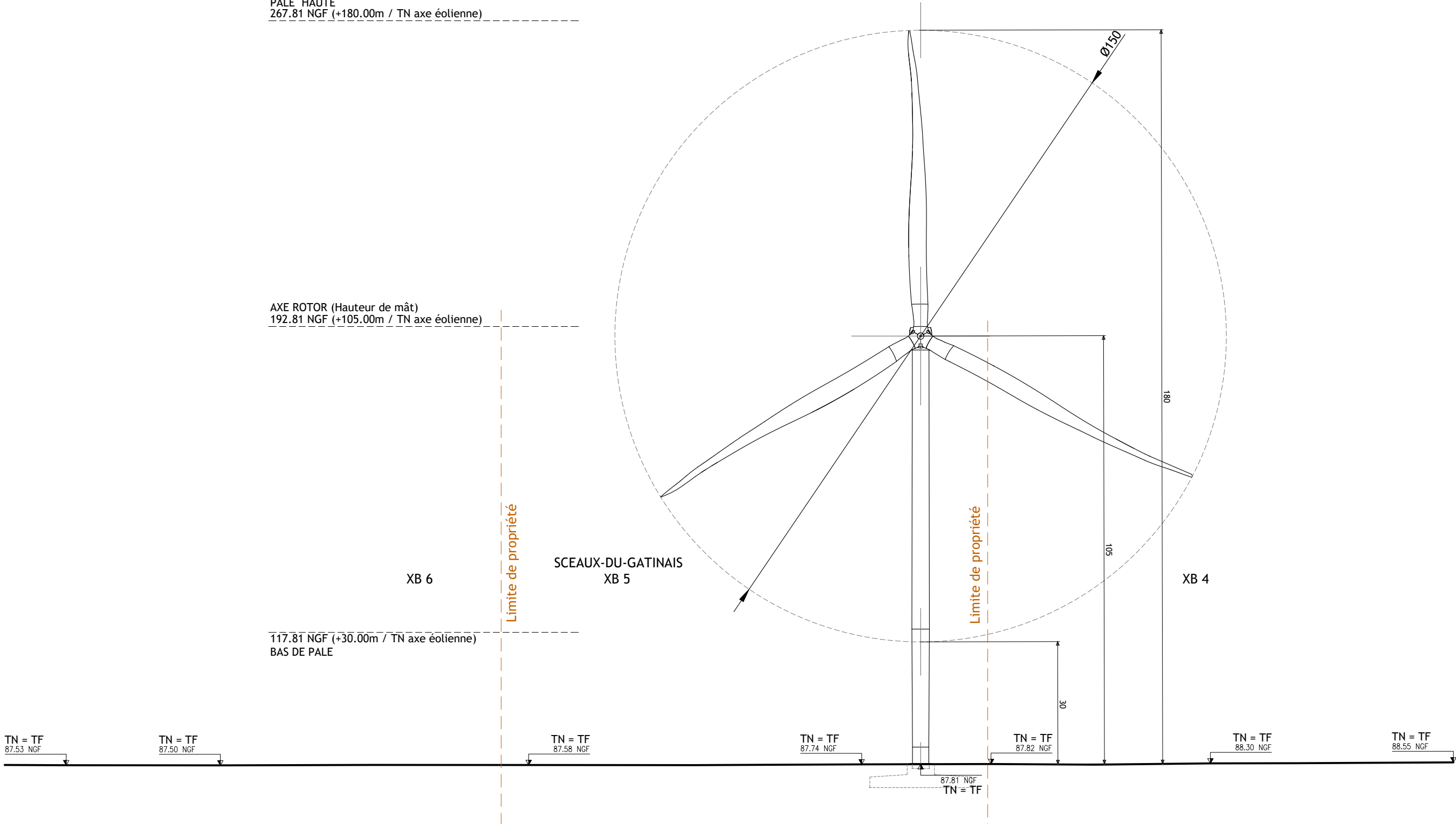

MAITRE D'OUVRAGE :
Elicio France SAS
30 Boulevard Richard LENOIR
75011 PARIS
www.elicio-france.fr

ARCHITECTE :
ASTECA SAS
Zone ECOPARC - OCEANIS - Bâtiment 1B
35, rue Heroun Tazieff
54 320 MAXEVILLE
Tél. 03.83.54.04.69 - Fax. 03.83.28.51.45



PROJET ÉOLIEN LES ORMEAUX
Commune de SCEAUX-DU-GATINAIS

ELEVATION / PROFIL - E2
Ech : 1/1 000°

AE

11

20/05/2022

Les présents plans sont exclusivement destinés à la Demande d'Autorisation Environnementale. Ils ne sont pas des plans d'exécution et ne peuvent donc en aucun cas être directement utilisés pour réaliser la construction. Toute reproduction même partielle interdite sans accord écrit du maître d'oeuvre.

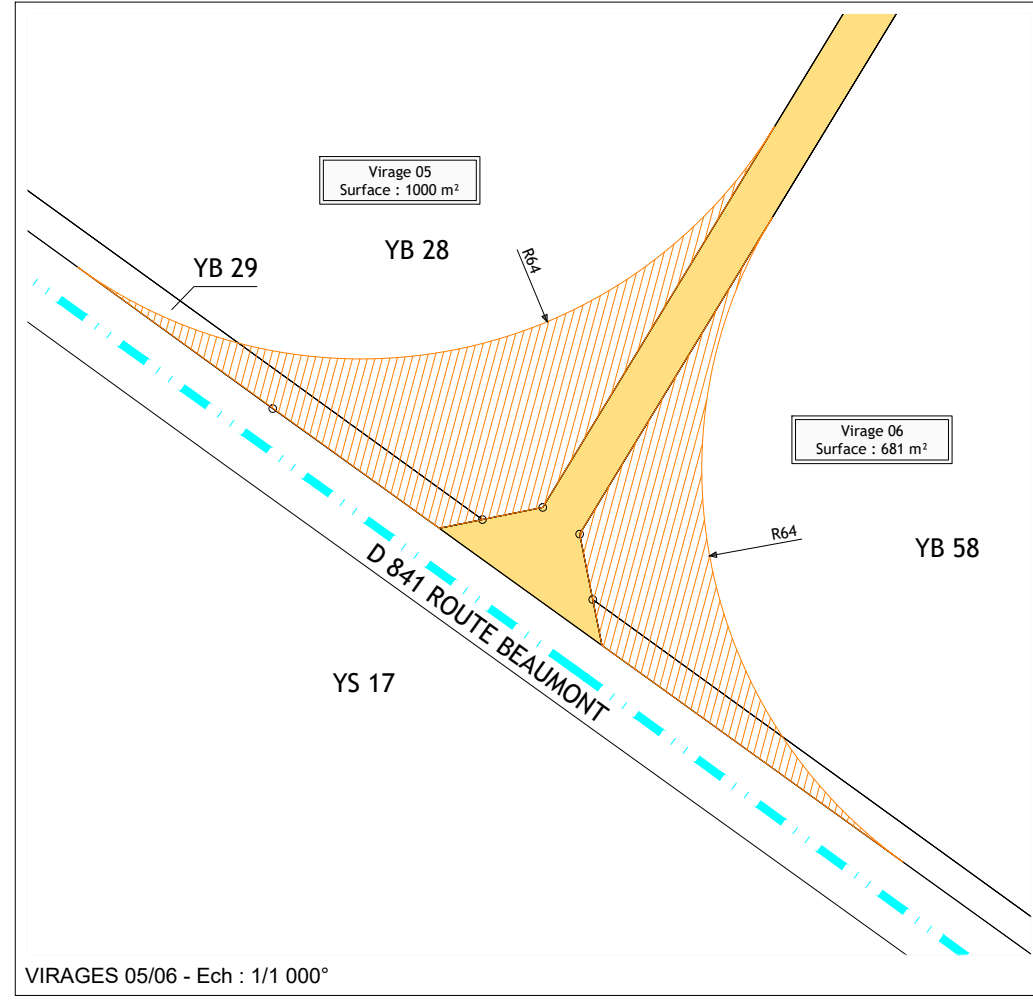
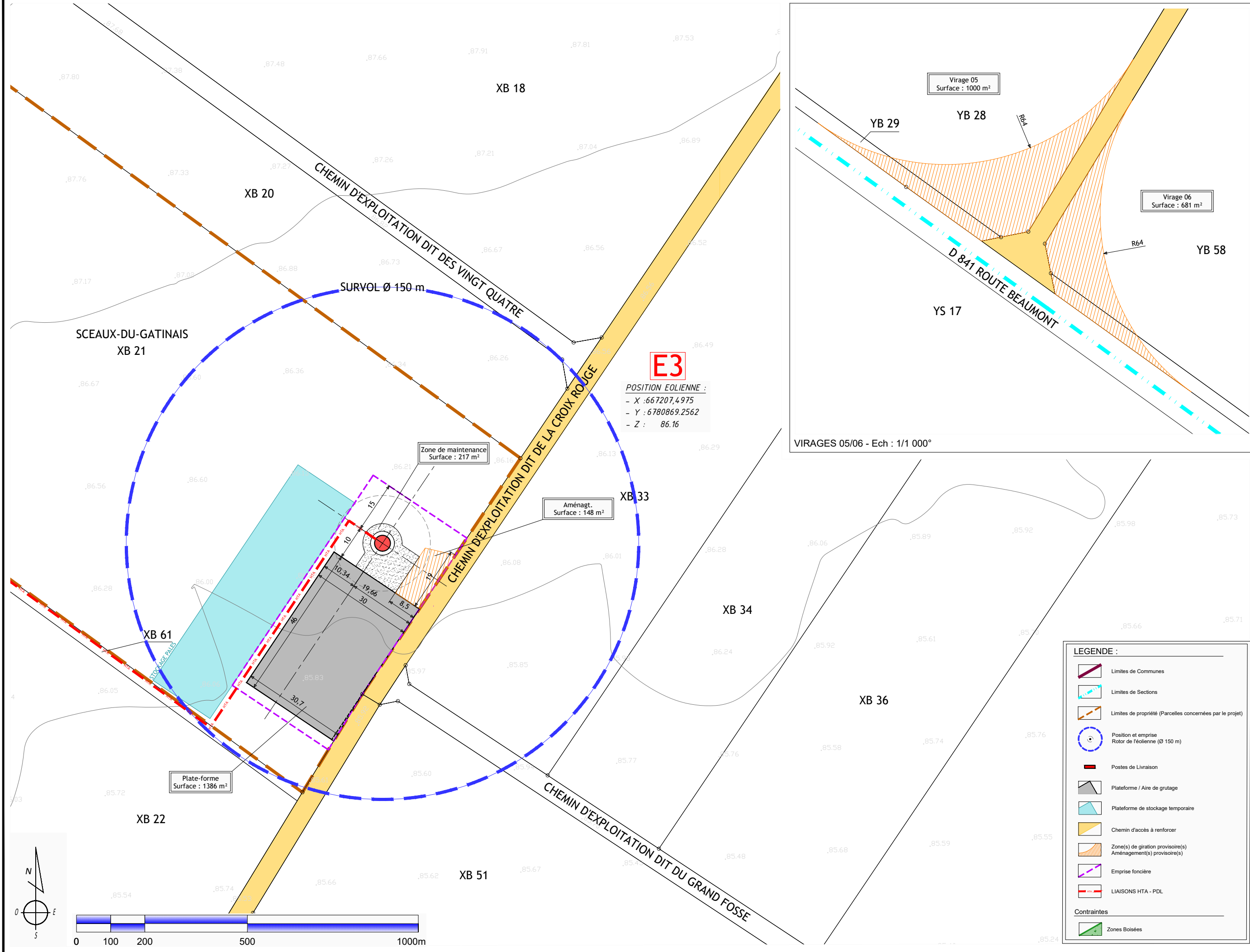

LEGENDE :

| | |
|--------------------|--|
| | Limites de Communes |
| | Limites de Sections |
| | Limites de propriété (Parcelles concernées par le projet) |
| | Position et emprise Rotor de l'éolienne (Ø 150 m) |
| | Postes de Livraison |
| | Plateforme / Aire de grutage |
| | Plateforme de stockage temporaire |
| | Chemin d'accès à renforcer |
| | Zone(s) de giration provisoire(s) Aménagement(s) provisoire(s) |
| | Emprise foncière |
| | LIAISONS HTA - PDL |
| Contraintes | |
| | Zones Boisées |

MAITRE D'OUVRAGE :
 Elicio France SAS
 30 Boulevard Richard LENOIR
 75011 PARIS
 www.elicio-france.fr



ARCHITECTE :
 ASTECA SAS
 Zone ECO-ARC - OCEANIS - Bâtiment 1B
 35, rue Heroun Tazief
 54 320 MAXEVILLE
 Tél. 03.83.54.04.69 - Fax. 03.83.28.51.45



PROJET ÉOLIEN LES ORMEAUX
 Commune de SCEAUX-DU-GATINAIS

PLAN DE MASSE - E3 - VIRAGE 05/06
 Ech : 1/1 000°

AE

12

20/05/2022

E3

PALE HAUTE
266.16 NGF (+180.00m / TN axe éolienne)

AXE ROTOR (Hauteur de mât)
191.16 NGF (+105.00m / TN axe éolienne)

116.16 NGF (+30.00m / TN axe éolienne)
BAS DE PALE

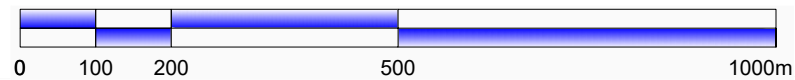
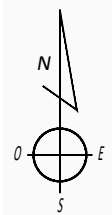
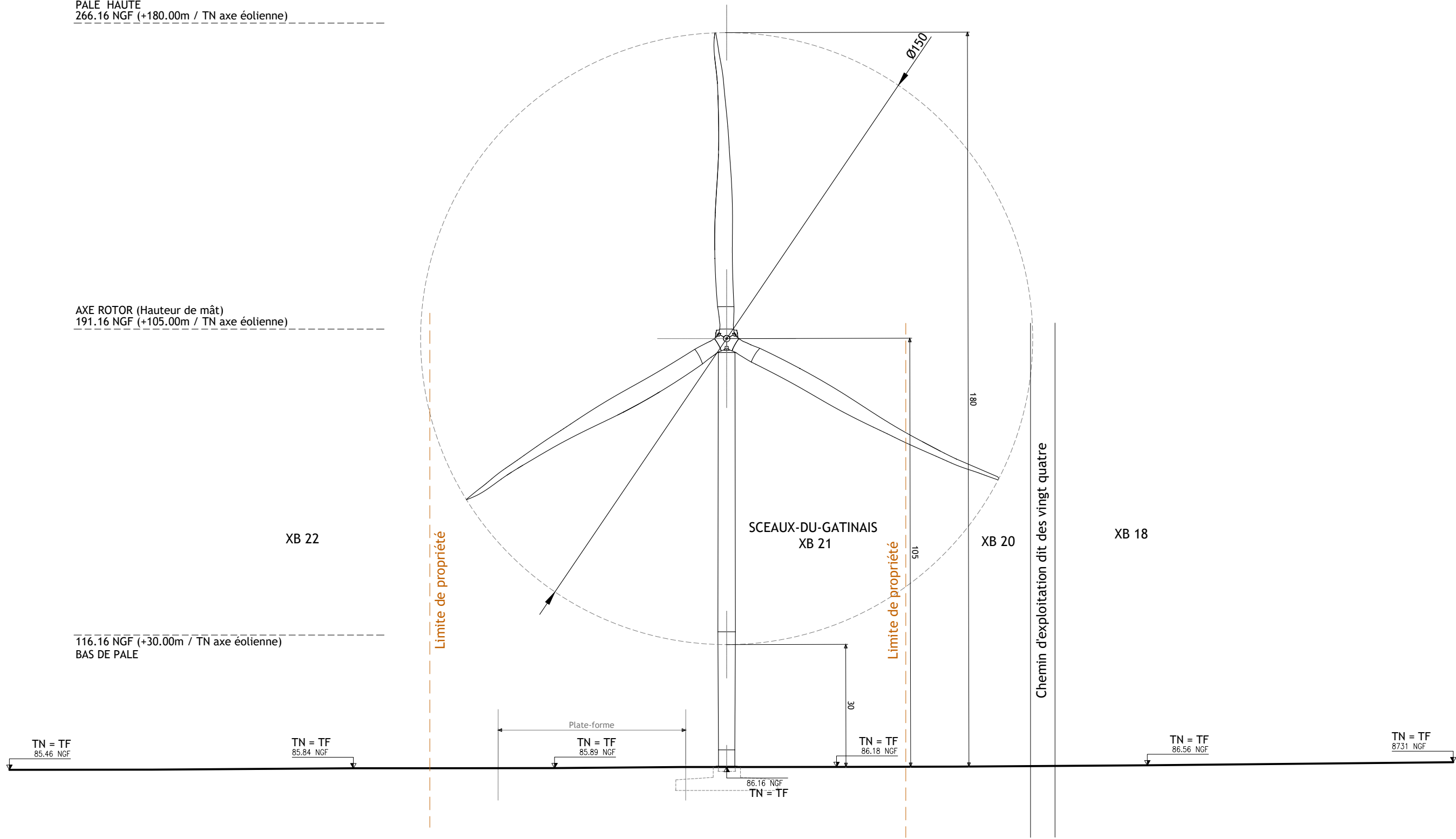

MAITRE D'OUVRAGE :
Elicio France SAS
30 Boulevard Richard LENOIR
75011 PARIS
www.elicio-france.fr

ARCHITECTE :
ASTECA SAS
Zone ECOPARC - OCEANIS - Bâtiment 1B
35, rue Heroun Tazieff
54 320 MAXEVILLE
Tél. 03.83.54.04.69 - Fax. 03.83.28.51.45



PROJET ÉOLIEN LES ORMEAUX
Commune de SCEAUX-DU-GATINAIS

ELEVATION / PROFIL - E3
Ech : 1/1 000°

AE

13

20/05/2022

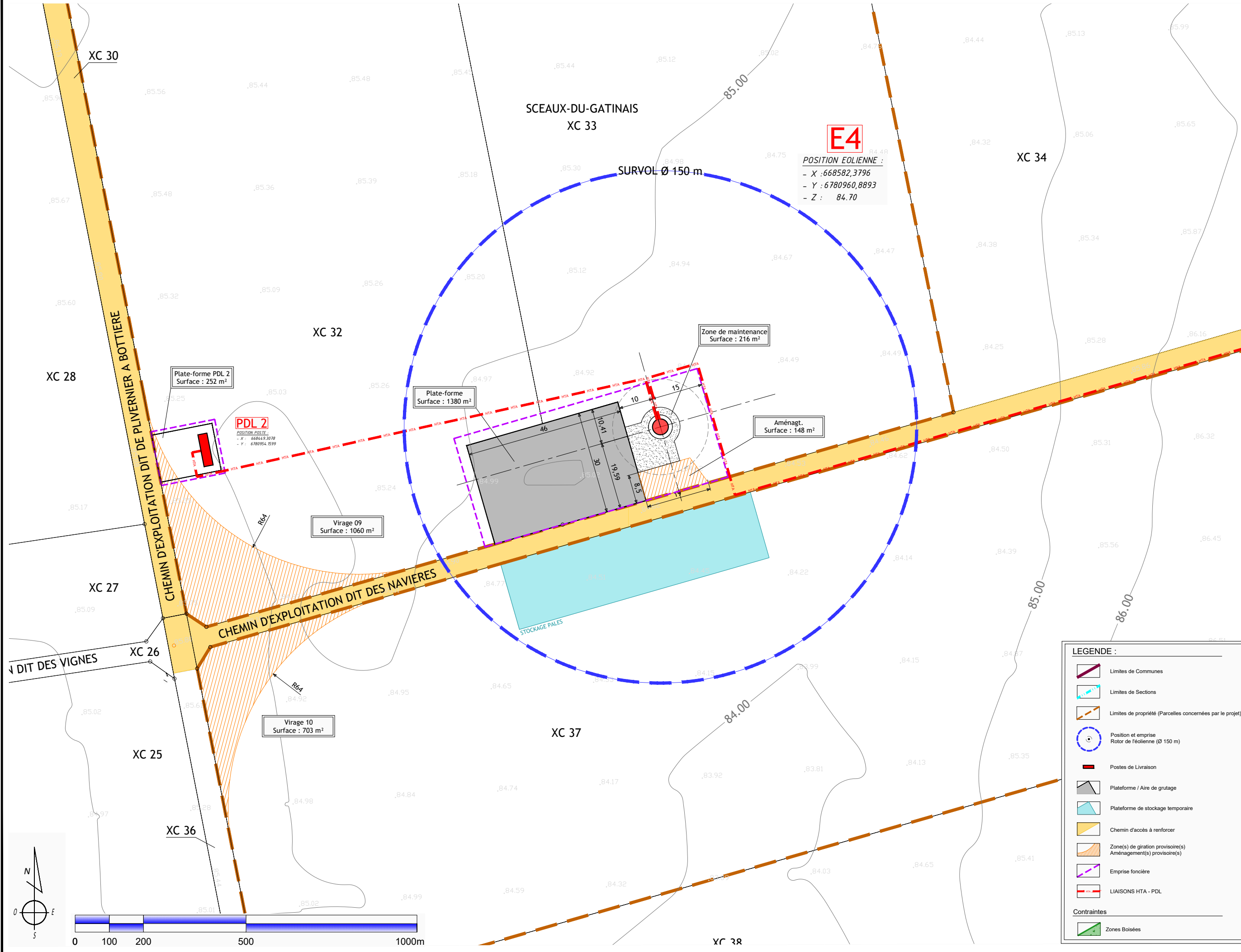

E4

POSITION EOLIENNE :
 - X : 668582,3796
 - Y : 6780960,8893
 - Z : 84.70

Plate-forme PDL 2
 Surface : 252 m²

PDL 2
 POSITION PDL 2
 - X : 668443,2978
 - Y : 6780954,8599

Plate-forme
 Surface : 1380 m²

Zone de maintenance
 Surface : 216 m²

Aménagt.
 Surface : 148 m²

Virage 09
 Surface : 1060 m²

Virage 10
 Surface : 703 m²

SCEAUX-DU-GATINAIS
 XC 33

XC 34

XC 32

XC 28

XC 27

XC 26

XC 25

XC 36

XC 37

XC 38

LEGENDE :

- Limites de Communes
- Limites de Sections
- Limites de propriété (Parcelles concernées par le projet)
- Position et emprise Rotor de l'éolienne (Ø 150 m)
- Postes de Livraison
- Plateforme / Aire de grutage
- Plateforme de stockage temporaire
- Chemin d'accès à renforcer
- Zone(s) de giration provisoire(s) Aménagement(s) provisoire(s)
- Emprise foncière
- LIAISONS HTA - PDL

Contraintes

- Zones Boisées

MAITRE D'OUVRAGE :
 Elicio France SAS
 30 Boulevard Richard LENOIR
 75011 PARIS
 www.elicio-france.fr



ARCHITECTE :
 ASTECA SAS
 Zone ECO-PARC - OCEANIS - Bâtiment 1B
 35, rue Heroun Tazieff
 54 320 MAXEVILLE
 Tél. 03.83.54.04.69 - Fax. 03.83.28.51.45



PROJET ÉOLIEN LES ORMEAUX
 Commune de SCEAUX-DU-GATINAIS

PLAN DE MASSE - E4 - VIRAGE 09/10
 Ech : 1/1 000^o

AE

14

20/05/2022

E4

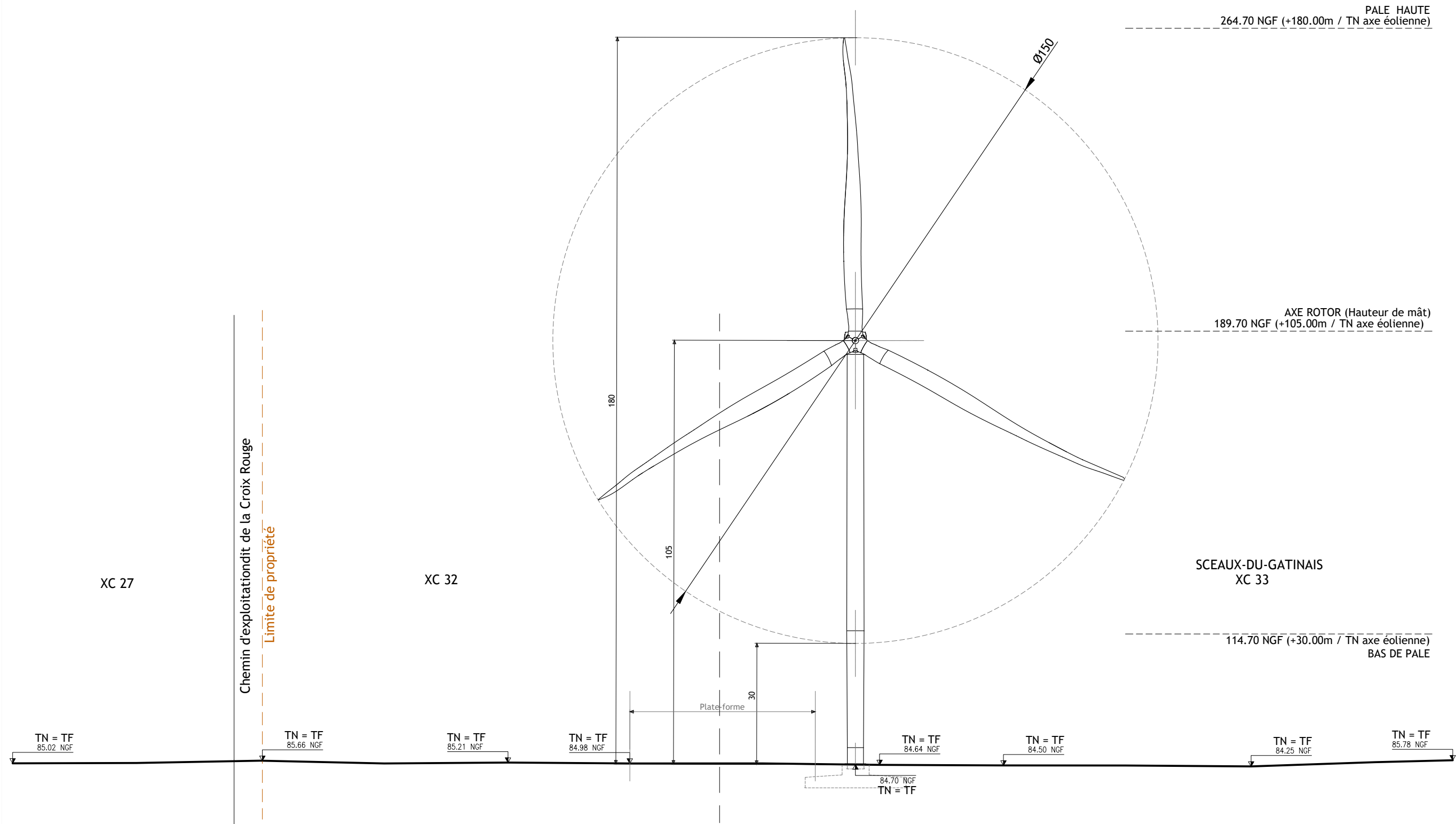

MAITRE D'OUVRAGE :
 Elicio France SAS
 30 Boulevard Richard LENOIR
 75011 PARIS
 www.elicio-france.fr

ARCHITECTE :
 ASTECA SAS
 Zone ECOARC - OCEANIS - Bâtiment 1B
 35, rue Heroun Tazief
 54 320 MAXEVILLE
 Tél. 03.83.54.04.69 - Fax. 03.83.28.51.45



PROJET ÉOLIEN LES ORMEAUX
 Commune de SCEAUX-DU-GATINAIS

ELEVATION / PROFIL - E4
 Ech : 1/1 000°

AE

15

20/05/2022

Les présents plans sont exclusivement destinés à la Demande d'Autorisation Environnementale. Ils ne sont pas des plans d'exécution et ne peuvent donc en aucun cas être directement utilisés pour réaliser la construction. Toute reproduction même partielle interdite sans accord écrit du maître d'oeuvre.

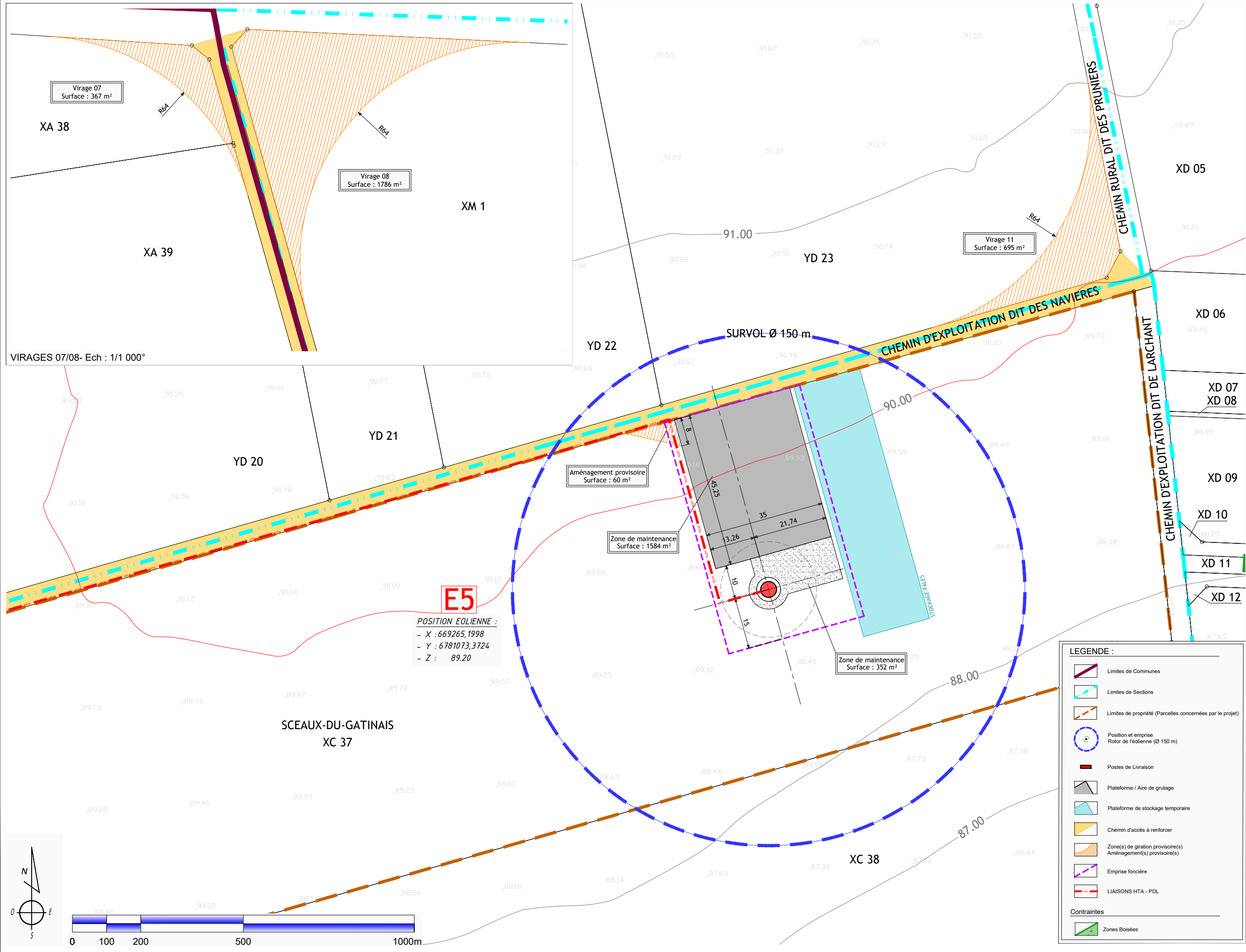

MAITRE D'OUVRAGE :
Elicio France SAS
30 Boulevard Richard LENOIR
75011 PARIS
www.elicio-france.fr

ARCHITECTE :
ASTECA SAS
Zone ECO-PARC - OCEANIS - Bâtiment 1B
35, rue Heroun Tazief
54 320 MAXEVILLE
Tél. 03.83.54.04.69 - Fax. 03.83.28.51.45



PROJET ÉOLIEN LES ORMEAUX
Commune de SCEAUX-DU-GATINAIS

PLAN DE MASSE - E5 - VIRAGE 07/08/11
Ech : 1/1 000°

AE

16

20/05/2022

E5

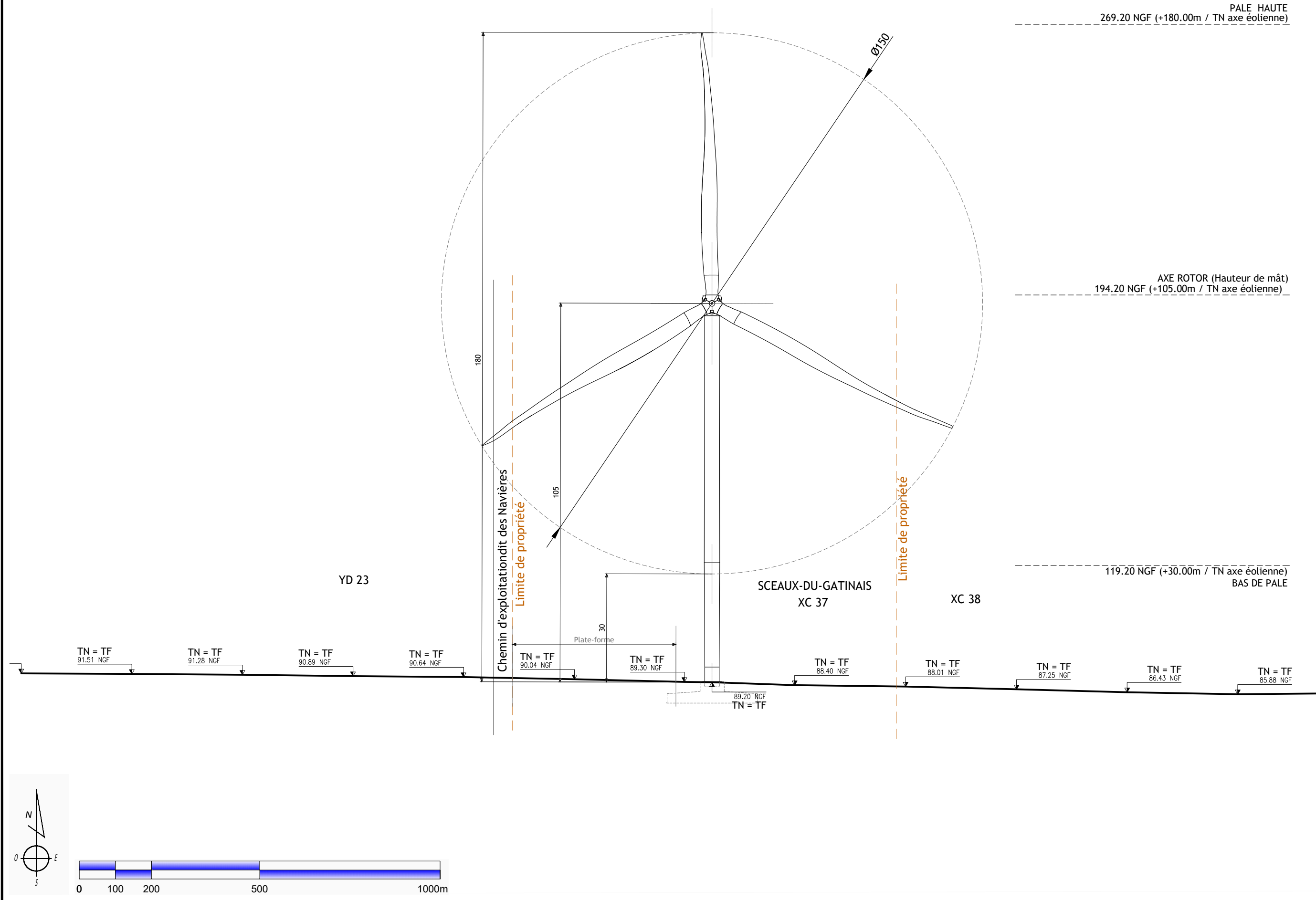

MAITRE D'OUVRAGE :
Elicio France SAS
30 Boulevard Richard LENOIR
75011 PARIS
www.elicio-france.fr

ARCHITECTE :
ASTECA SAS
Zone ECO-ARC - OCEANIS - Bâtiment 1B
35, rue Heroun Tazieff
54 320 MAXEVILLE
Tél. 03.83.54.04.69 - Fax. 03.83.28.51.45



PROJET ÉOLIEN LES ORMEAUX
Commune de SCEAUX-DU-GATINAIS

ELEVATION / PROFIL - E5
Ech : 1/1 000°

AE

17

20/05/2022

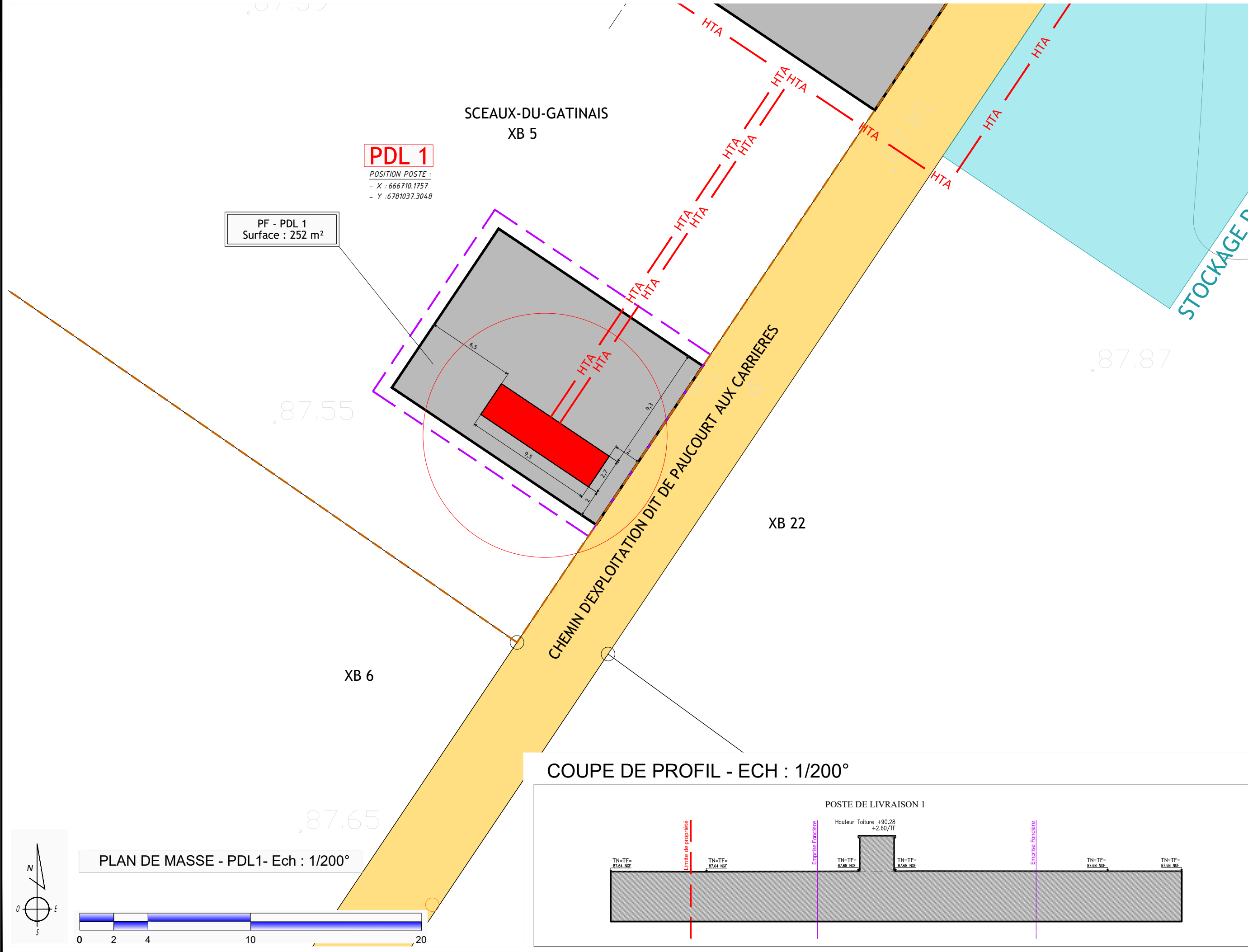

MAITRE D'OUVRAGE :
 Elicio France SAS
 30 Boulevard Richard LENOIR
 75011 PARIS
 www.elicio-france.fr

ARCHITECTE :
 ASTECA SAS
 Zone ECOPARC - OCEANIS - Bâtiment 1B
 35, rue Heroun Tazieff
 54 320 MAXEVILLE
 Tél. 03.83.54.04.69 - Fax. 03.83.28.51.45



PROJET ÉOLIEN LES ORMEAUX
 Commune de SCEAUX-DU-GATINAIS

PLAN FACADE/COUPE DE PROFIL- PDL1
 Ech : 1/200°

AE

18

20/05/2022

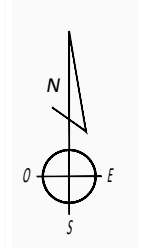
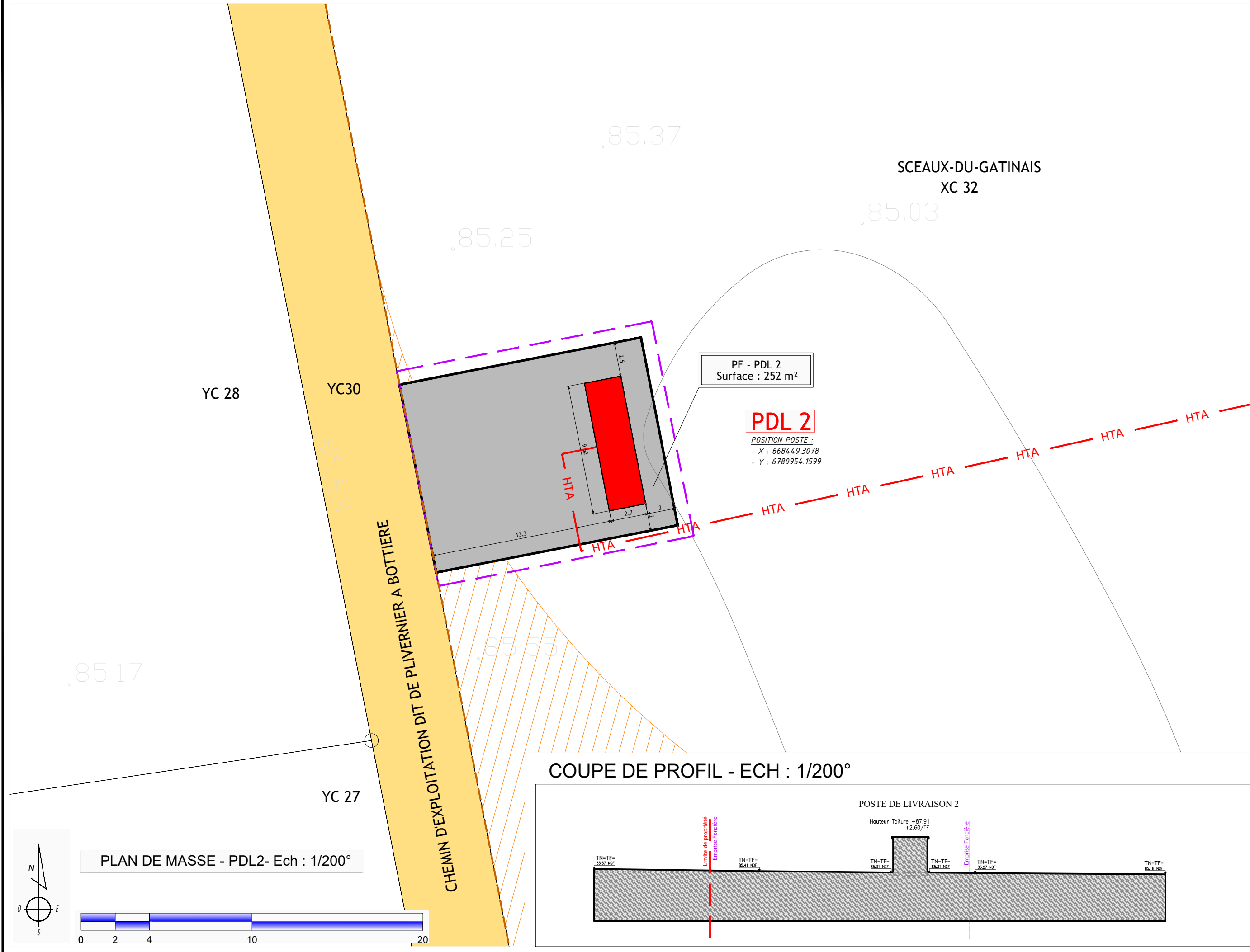

PLAN DE MASSE - PDL2- Ech : 1/200°

COUPE DE PROFIL - ECH : 1/200°

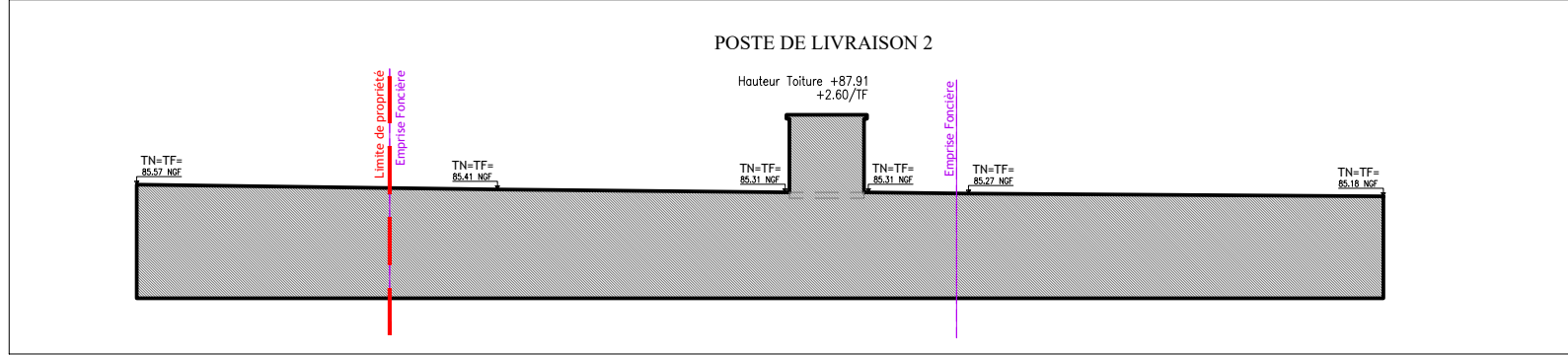

| | | | |
|--|--|--|--------------------------|
| <p>MAITRE D'OUVRAGE : Elicio France SAS 30 Boulevard Richard LENOIR 75011 PARIS www.elicio-france.fr</p> |  | <p>PROJET ÉOLIEN LES ORMEAUX Commune de SCEAUX-DU-GATINAIS</p> | <p>AE</p> |
| <p>ARCHITECTE : ASTECA SAS Zone ECOPARC - OCEANIS - Bâtiment 1B 35, rue Heroun Tezief 54 320 MAXEVILLE Tél. 03.83.54.04.69 - Fax. 03.83.28.51.45</p> |  | <p>PLAN FACADE/COUPE DE PROFIL- PDL2 Ech : 1/200°</p> | <p>19 20/05/2022</p> |

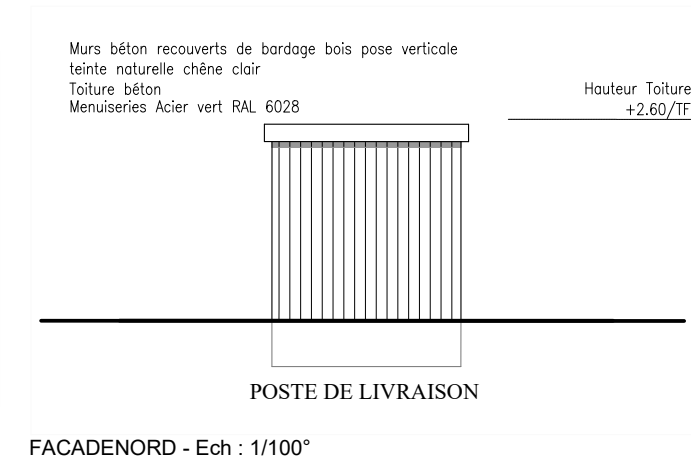
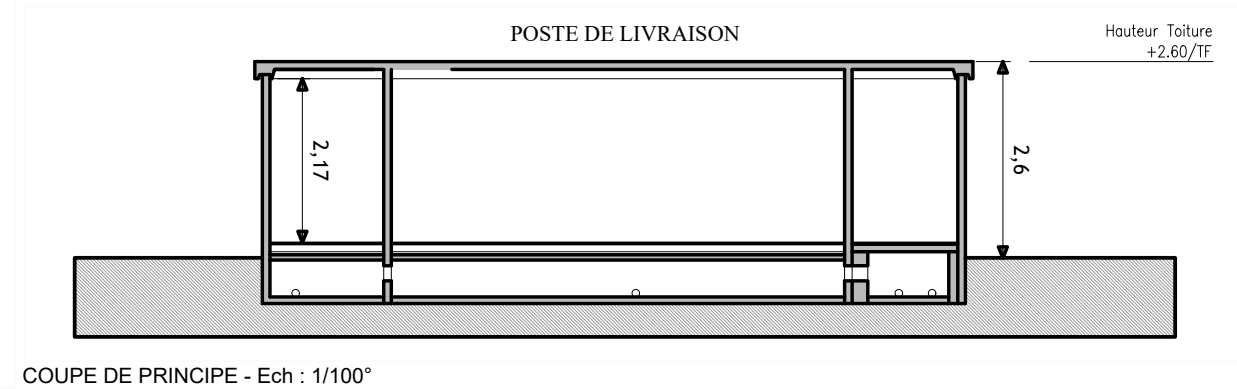
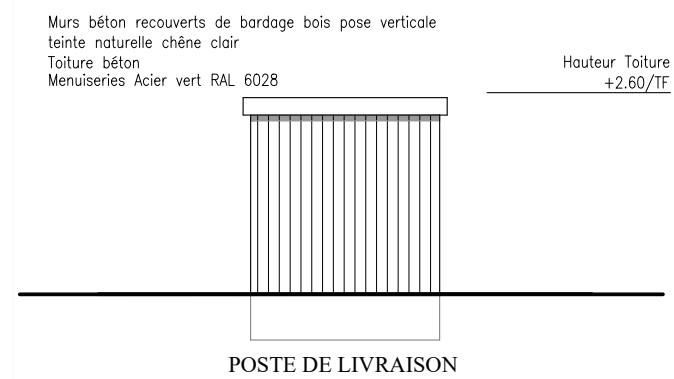
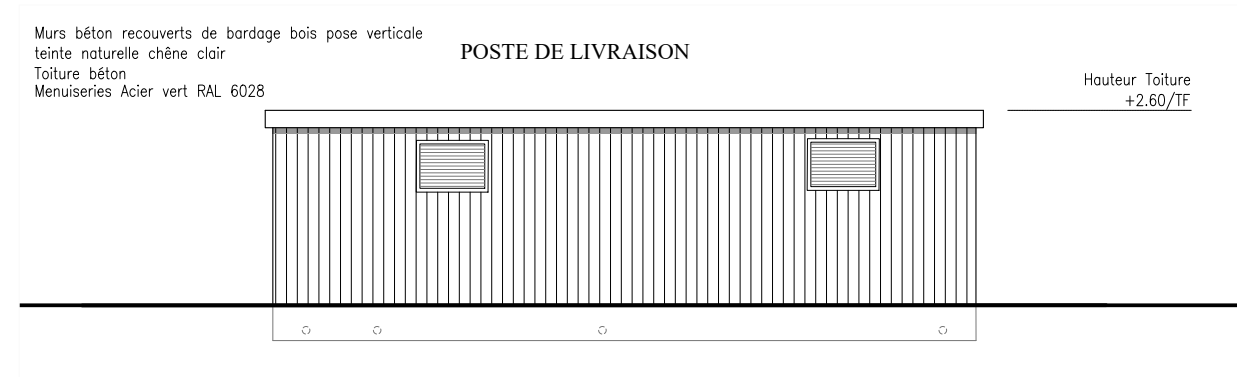
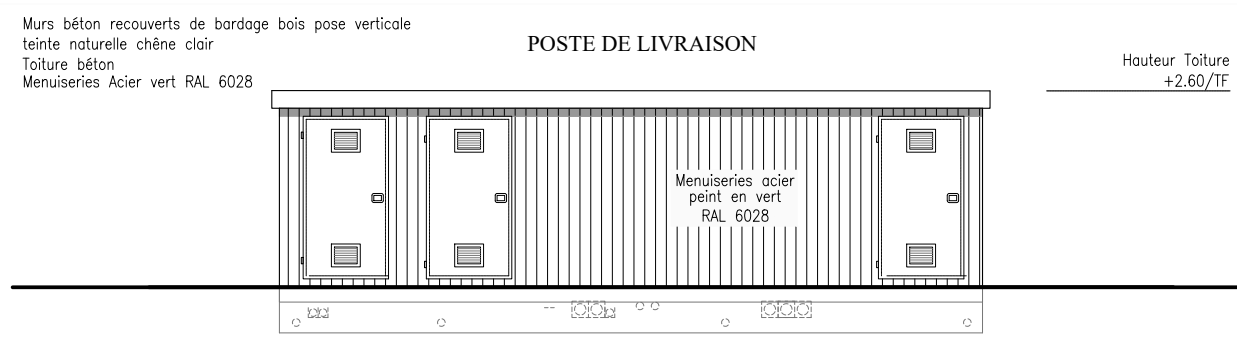
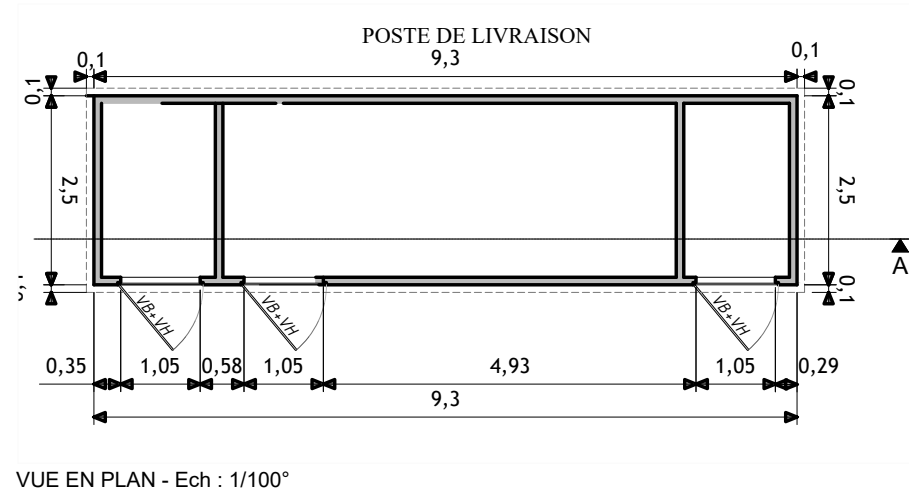

MAITRE D'OUVRAGE :
Elicio France SAS
30 Boulevard Richard LENOIR
75011 PARIS
www.elicio-france.fr

ARCHITECTE :
ASTECA SAS
Zone ECOPARC - OCEANIS - Bâtiment 1B
35, rue Hieron Tazieff
54 320 MAXEVILLE
Tél. 03 83 54 04 69 - Fax 03 83 28 51 45



PROJET ÉOLIEN LES ORMEAUX
Commune de SCEAUX-DU-GATINAIS

PRINCIPE PDL TYPE - PDL 1 / PDL 2
Ech : 1/200°

AE

20

20/05/2022

Les présents plans sont exclusivement destinés à la Demande d'Autorisation Environnementale. Ils ne sont pas des plans d'exécution et ne peuvent donc en aucun cas être directement utilisés pour réaliser la construction. Toute reproduction même partielle interdite sans accord écrit du maître d'oeuvre.

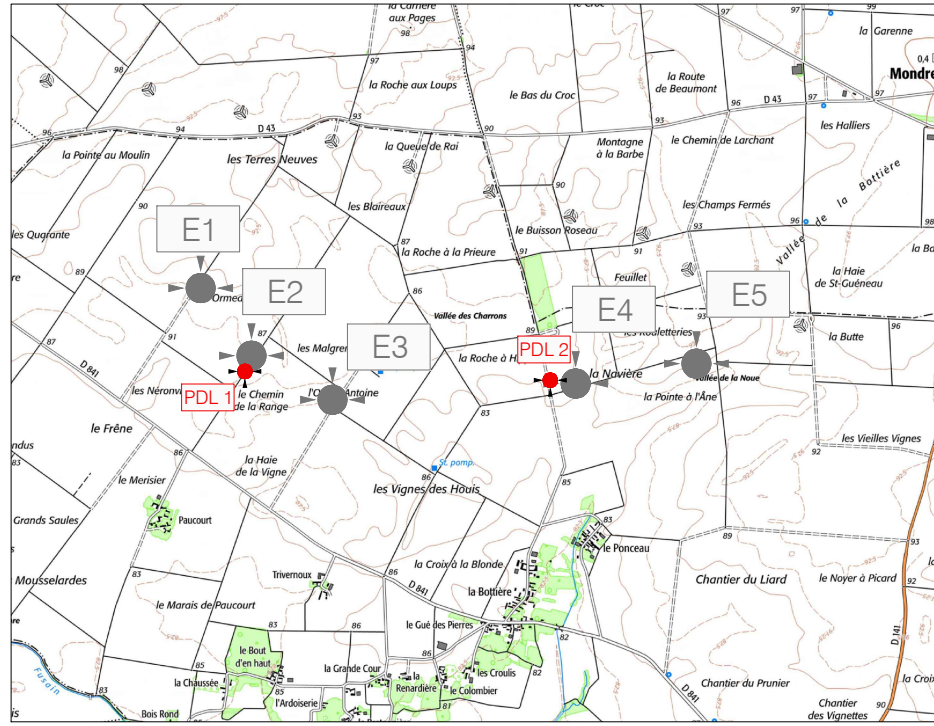

Repérage Photographique - sans échelle



VUE 1 : Photographie environnement proche



VUE 2 : Photographie environnement lointain



INSERTION DANS LE SITE

MAITRE D'OUVRAGE :
Elicio France SAS
30 Boulevard Richard LENOIR
75011 PARIS
www.elicio-france.fr



ARCHITECTE :
ASTECA SAS
Zone ECO-PARC - OCEANIS - Bâtiment 1B
35, rue Heroun Tazief
54 320 MAXEVILLE
Tél. 03.83.54.04.69 - Fax. 03.83.28.51.45



PROJET ÉOLIEN LES ORMEAUX
Communes de SCEAUX-DU-GATINAIS

PHOTOGRAPHIES / INSERTION
Poste de Livraison 1

AE

21

20/05/2022

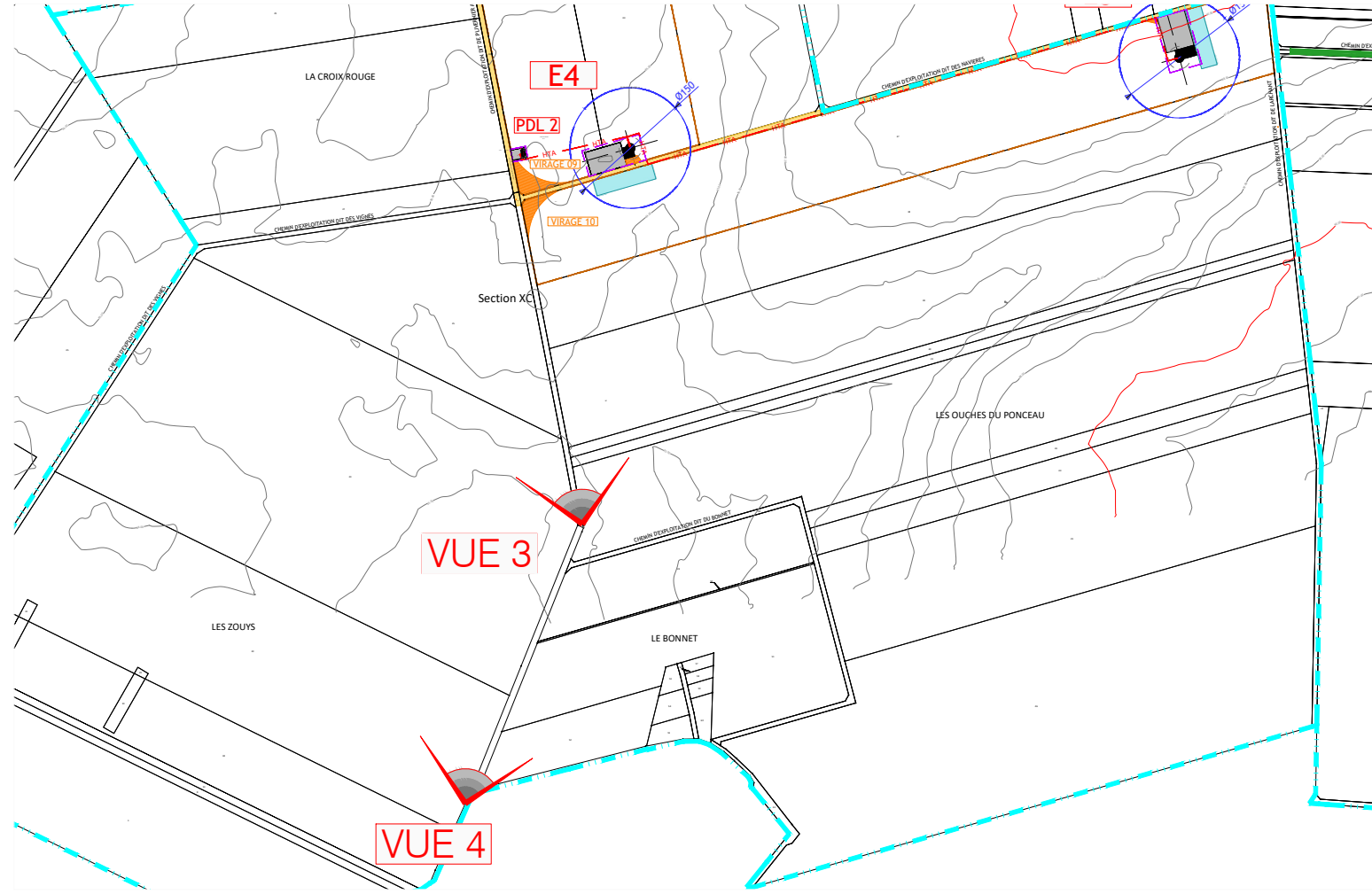
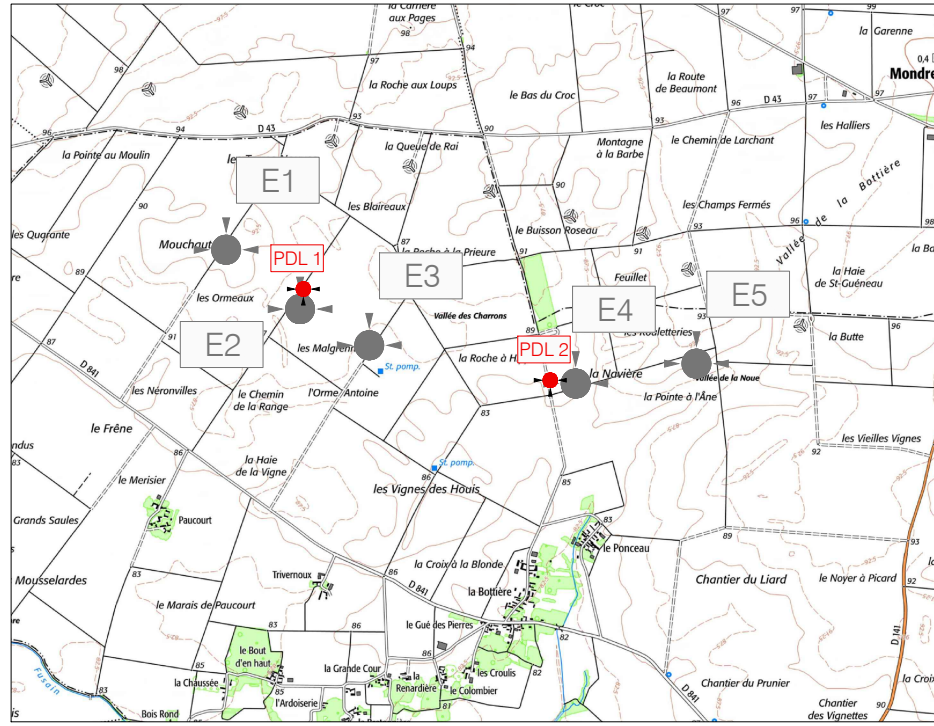

Repérage Photographique - sans échelle



VUE 3 : Photographie environnement proche



VUE 4 : Photographie environnement lointain



INSERTION DANS LE SITE

MAITRE D'OUVRAGE :
Elicio France SAS
30 Boulevard Richard LENOIR
75011 PARIS
www.elicio-france.fr

ARCHITECTE :
ASTECA SAS
Zone ECOPARC - OCEANIS - Bâtiment 1B
35, rue Herouin Tazieff
54 320 MAXEVILLE
Tél. 03.83.54.04.69 - Fax. 03.83.28.51.45



PROJET ÉOLIEN LES ORMEAUX
Communes de SCEAUX-DU-GATINAIS

PHOTOGRAPHIES / INSERTION
Poste de Livraison 2

AE

22

20/05/2022

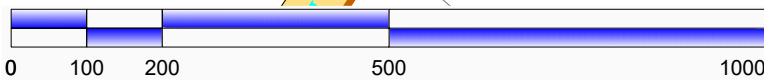
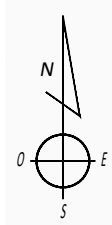
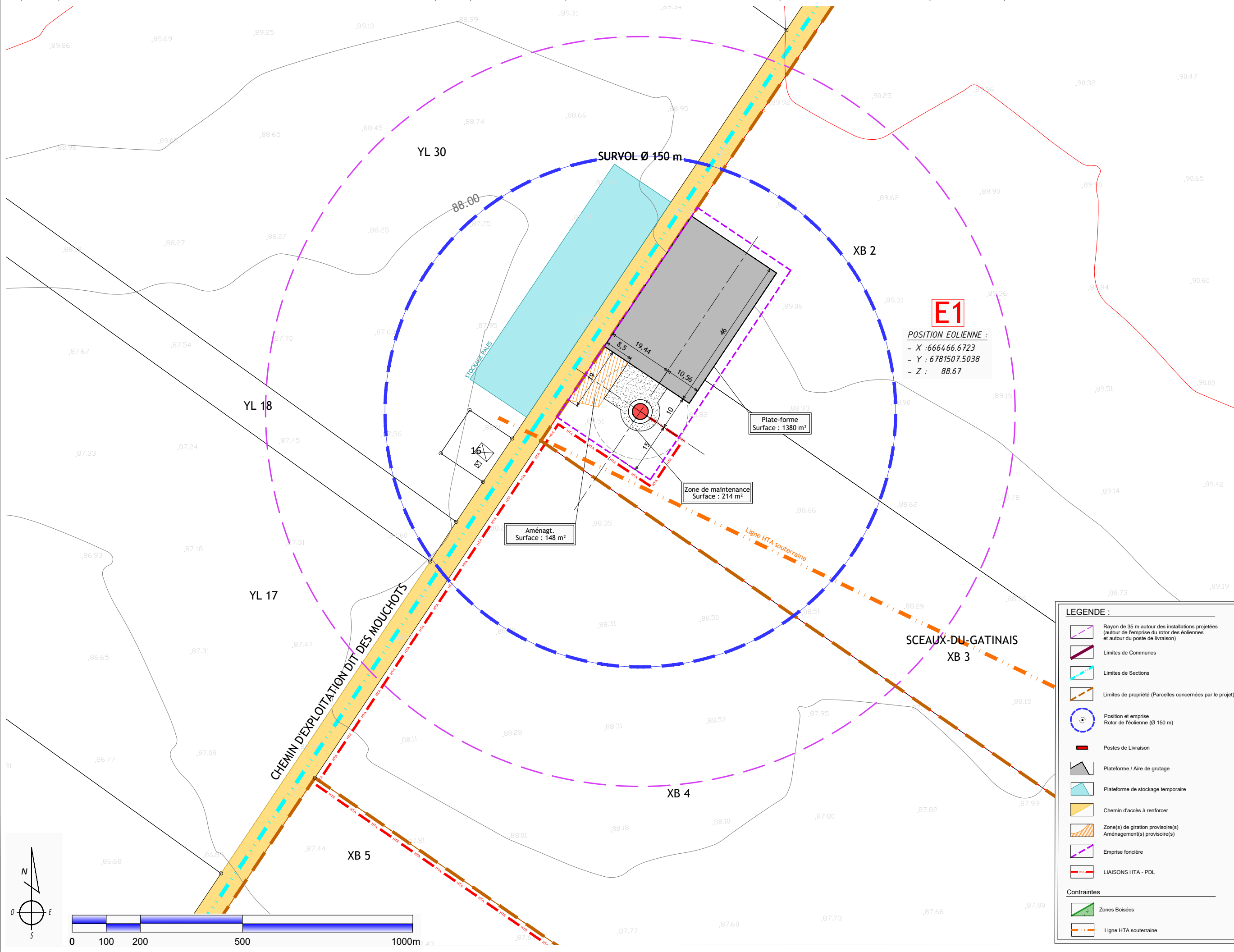

LEGENDE :

- Rayon de 35 m autour des installations projetées (autour de l'emprise du rotor des éoliennes et autour du poste de livraison)
- Limites de Communes
- Limites de Sections
- Limites de propriété (Parcelles concernées par le projet)
- Position et emprise Rotor de l'éolienne (Ø 150 m)
- Postes de Livraison
- Plateforme / Aire de grutage
- Plateforme de stockage temporaire
- Chemin d'accès à renforcer
- Zone(s) de giration provisoire(s) Aménagement(s) provisoire(s)
- Emprise foncière
- LIAISONS HTA - PDL

Contraintes

- Zones Boisées
- Ligne HTA souterraine

MAITRE D'OUVRAGE :
 ELICIO France SAS
 30 Boulevard Richard LENOIR
 75011 PARIS
 www.elicio-france.fr

ARCHITECTE :
 ASTECA SAS
 Zone ECO-PARC - OCEANIS - Bâtiment 1B
 35, rue Heroun Tazief
 54 320 MAXEVILLE
 Tél. 03.83.54.04.69 - Fax. 03.83.28.51.45



PROJET ÉOLIEN LES ORMEAUX
 Commune de SCEAUX-DU-GATINAIS

Rayon 35 m autour des installations projetées - E1
 Ech : 1/1 000°

AE

23

20/05/2022

Les présents plans sont exclusivement destinés à la Demande d'Autorisation Environnementale. Ils ne sont pas des plans d'exécution et ne peuvent donc en aucun cas être directement utilisés pour réaliser la construction. Toute reproduction même partielle interdite sans accord écrit du maître d'oeuvre.

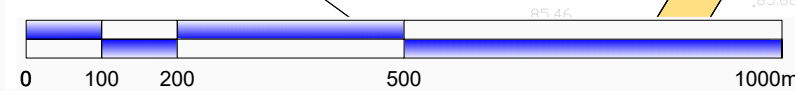
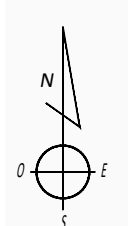
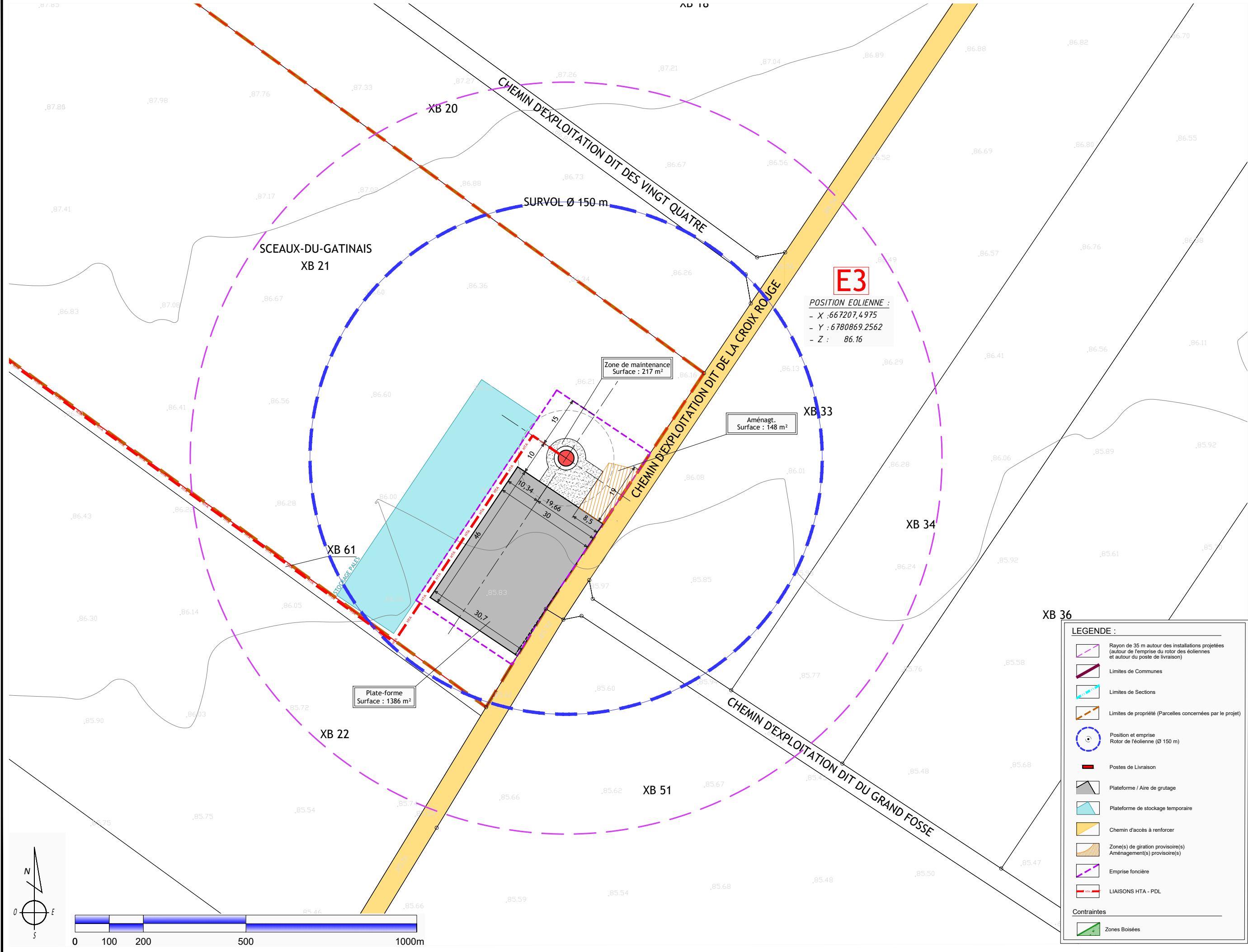

LEGENDE :

- Rayon de 35 m autour des installations projetées (autour de l'emprise du rotor des éoliennes et autour du poste de livraison)
- Limites de Communes
- Limites de Sections
- Limites de propriété (Parcelles concernées par le projet)
- Position et emprise Rotor de l'éolienne (Ø 150 m)
- Postes de Livraison
- Plateforme / Aire de grutage
- Plateforme de stockage temporaire
- Chemin d'accès à renforcer
- Zone(s) de giration provisoire(s) Aménagement(s) provisoire(s)
- Emprise foncière
- LIAISONS HTA - PDL

Contraintes

- Zones Boisées

MAITRE D'OUVRAGE :
 ELICIO France SAS
 30 Boulevard Richard LENOIR
 75011 PARIS
 www.elicio-france.fr



ARCHITECTE :
 ASTECA SAS
 Zone ECO-PARC - OCEANIS - Bâtiment 1B
 35, rue Heroun Tazief
 54 320 MAXEVILLE
 Tél. 03.83.54.04.69 - Fax. 03.83.28.51.45



PROJET ÉOLIEN LES ORMEAUX
 Commune de SCEAUX-DU-GATINAIS

Rayon 35 m autour des installations projetées - E3
 Ech : 1/1 000°

AE

25

20/05/2022

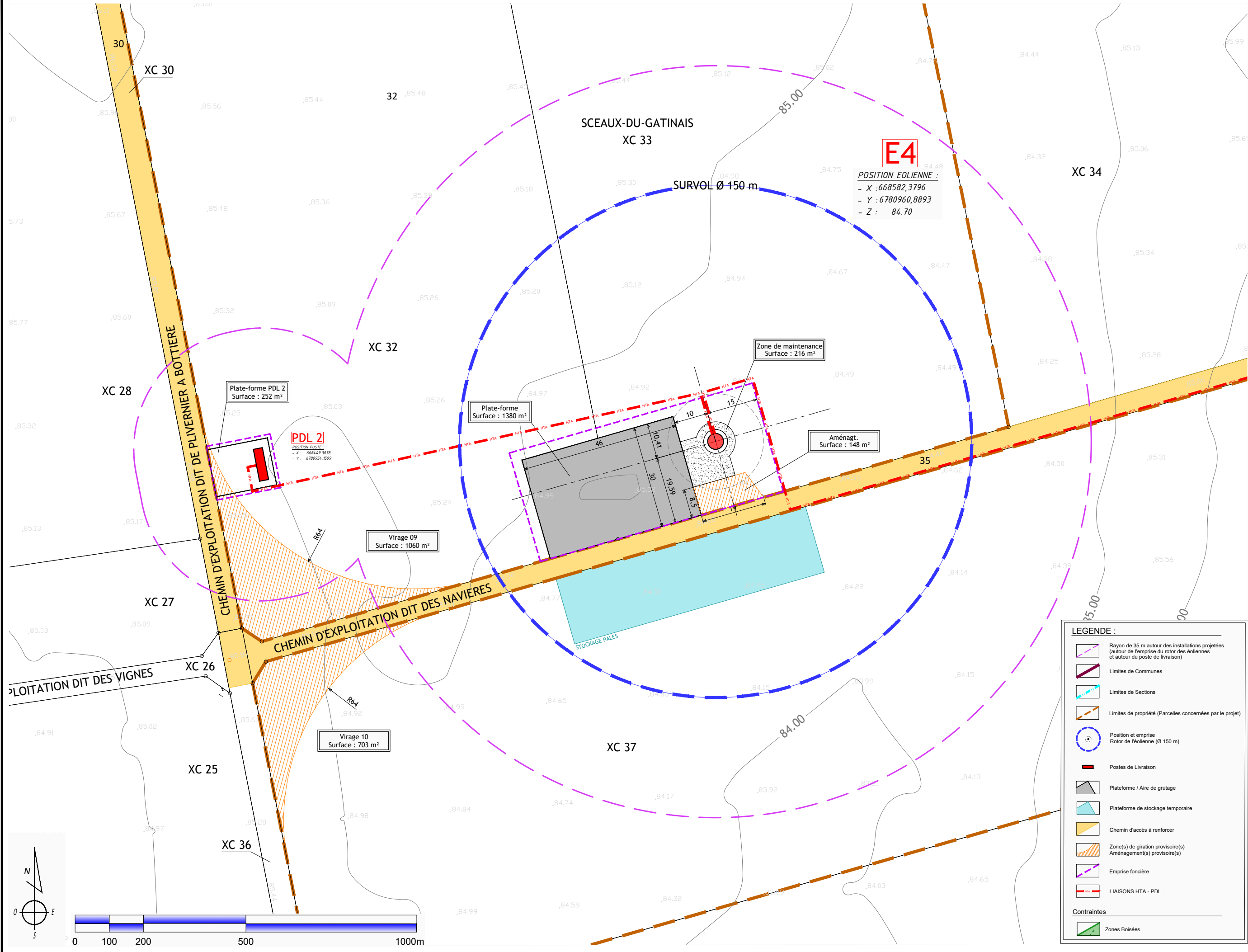

E4
 POSITION EOLIENNE :
 - X : 668582,3796
 - Y : 6780960,8893
 - Z : 84.70

PDL 2
 POSITION POSTE :
 - X : 668449,3078
 - Y : 6780954,1599

MAITRE D'OUVRAGE :
 Elicio France SAS
 30 Boulevard Richard LENOIR
 75011 PARIS
 www.elicio-france.fr

ARCHITECTE :
 ASTECA SAS
 Zone ECO-PARC - OCEANIS - Bâtiment 1B
 35, rue Heroun Tazief
 54 320 MAXEVILLE
 Tél. 03.83.54.04.69 - Fax. 03.83.28.51.45



PROJET ÉOLIEN LES ORMEAUX
 Commune de SCEAUX-DU-GATINAIS

Rayon 35 m autour des installations projetées - E4
 Ech : 1/1 000°

AE

26

20/05/2022

Les présents plans sont exclusivement destinés à la Demande d'Autorisation Environnementale. Ils ne sont pas des plans d'exécution et ne peuvent donc en aucun cas être directement utilisés pour réaliser la construction. Toute reproduction même partielle interdite sans accord écrit du maître d'oeuvre.

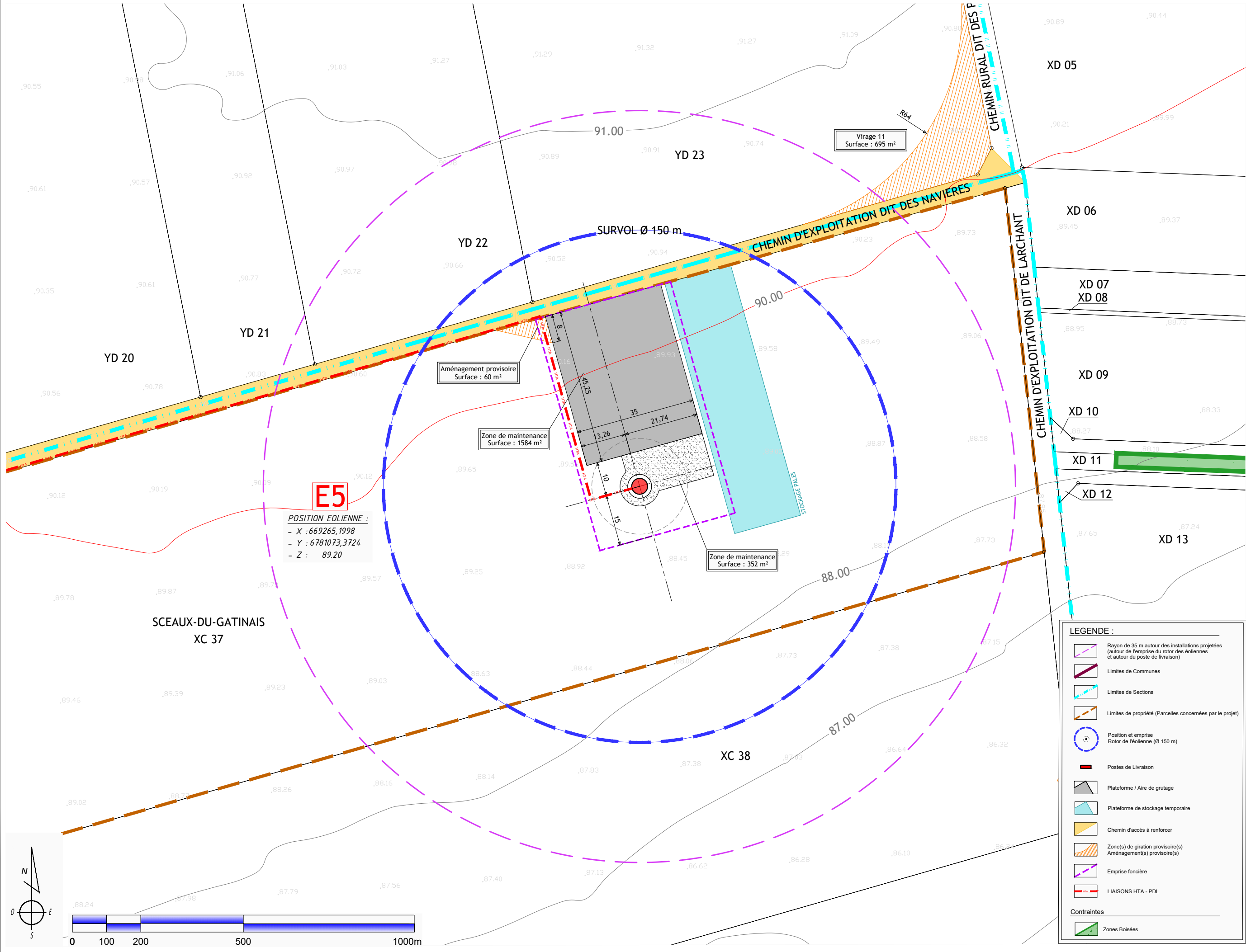

E5

POSITION EOLIENNE :
 - X : 669265,1998
 - Y : 6781073,3724
 - Z : 89.20

LEGENDE :

- Rayon de 35 m autour des installations projetées (autour de l'emprise du rotor des éoliennes et autour du poste de livraison)
- Limites de Communes
- Limites de Sections
- Limites de propriété (Parcelles concernées par le projet)
- Position et emprise Rotor de l'éolienne (Ø 150 m)
- Postes de Livraison
- Plateforme / Aire de grutage
- Plateforme de stockage temporaire
- Chemin d'accès à renforcer
- Zone(s) de giration provisoire(s) Aménagement(s) provisoire(s)
- Emprise foncière
- LIAISONS HTA - PDL
- Contraintes**
- Zones Boisées

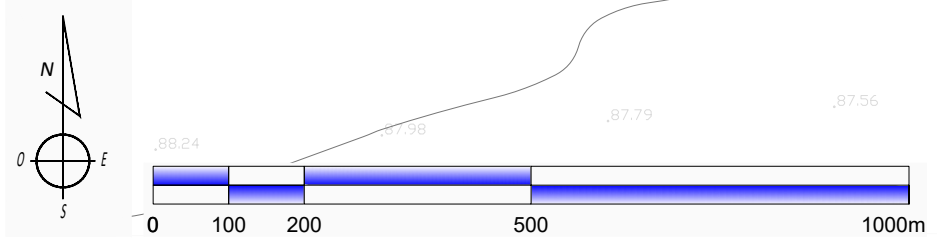

MAITRE D'OUVRAGE :
 Elicio France SAS
 30 Boulevard Richard LENOIR
 75011 PARIS
 www.elicio-france.fr

ARCHITECTE :
 ASTECA SAS
 Zone ECO-ARC - OCEANIS - Bâtiment 1B
 35, rue Heroun Tazief
 54 320 MAXEVILLE
 Tél. 03.83.54.04.69 - Fax. 03.83.28.51.45



PROJET ÉOLIEN LES ORMEAUX
 Commune de SCEAUX-DU-GATINAIS

Rayon 35 m autour des installations projetées - E5
 Ech : 1/1 000°

AE

27

20/05/2022

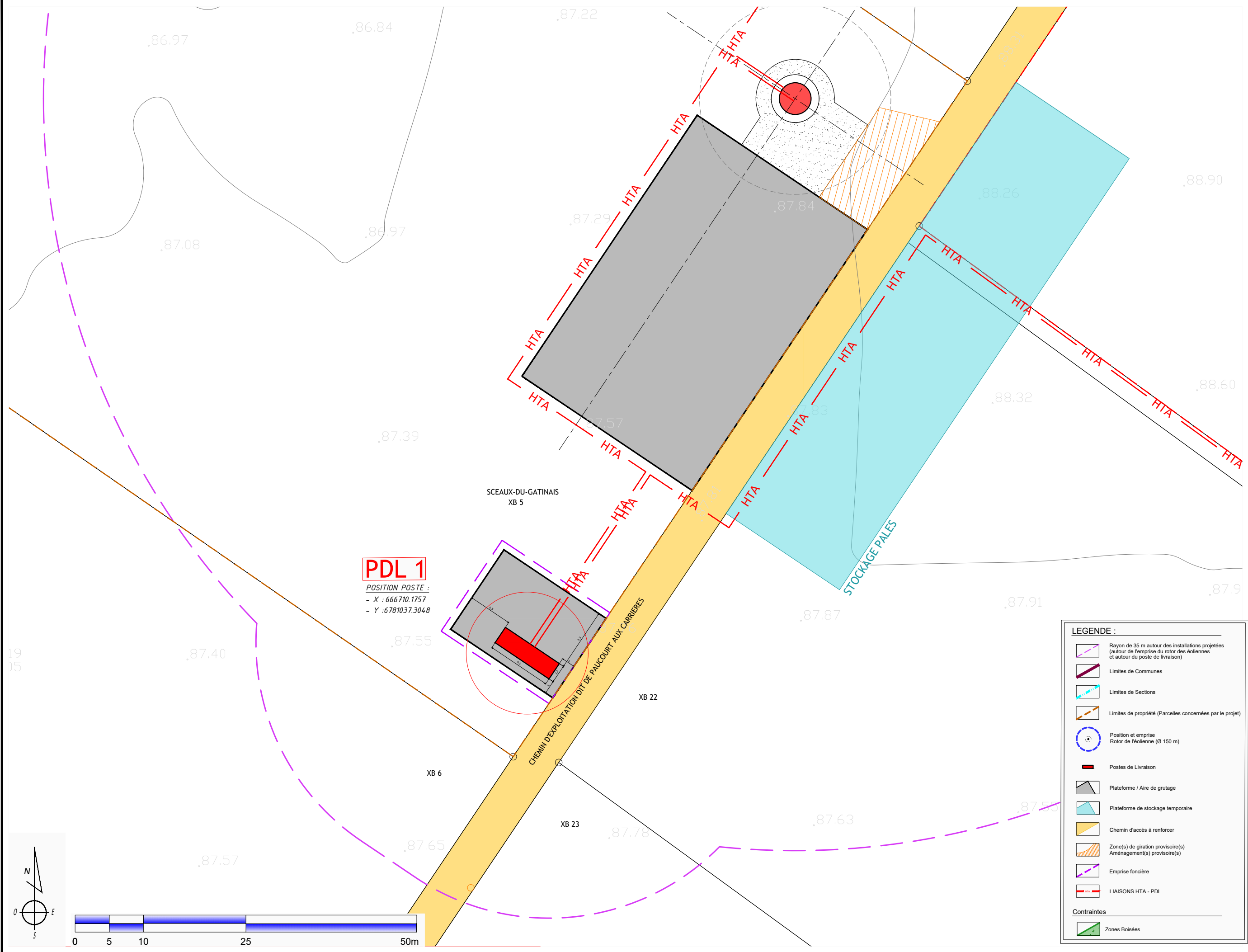

MAITRE D'OUVRAGE :
 ELICIO France SAS
 30 Boulevard Richard LENOIR
 75011 PARIS
 www.elicio-france.fr

ARCHITECTE :
 ASTECA SAS
 Zone ECOPARC - OCEANIS - Bâtiment 1B
 35, rue Heroun Tazieff
 54 320 MAXEVILLE
 Tél. 03.83.54.04.69 - Fax. 03.83.28.51.45



PROJET ÉOLIEN LES ORMEAUX
 Communes de SCEAUX-DU-GATINAIS

Rayon 35 m autour des installations projetées - PDL 1
 Ech : 1/500°

AE

28

20/05/2022

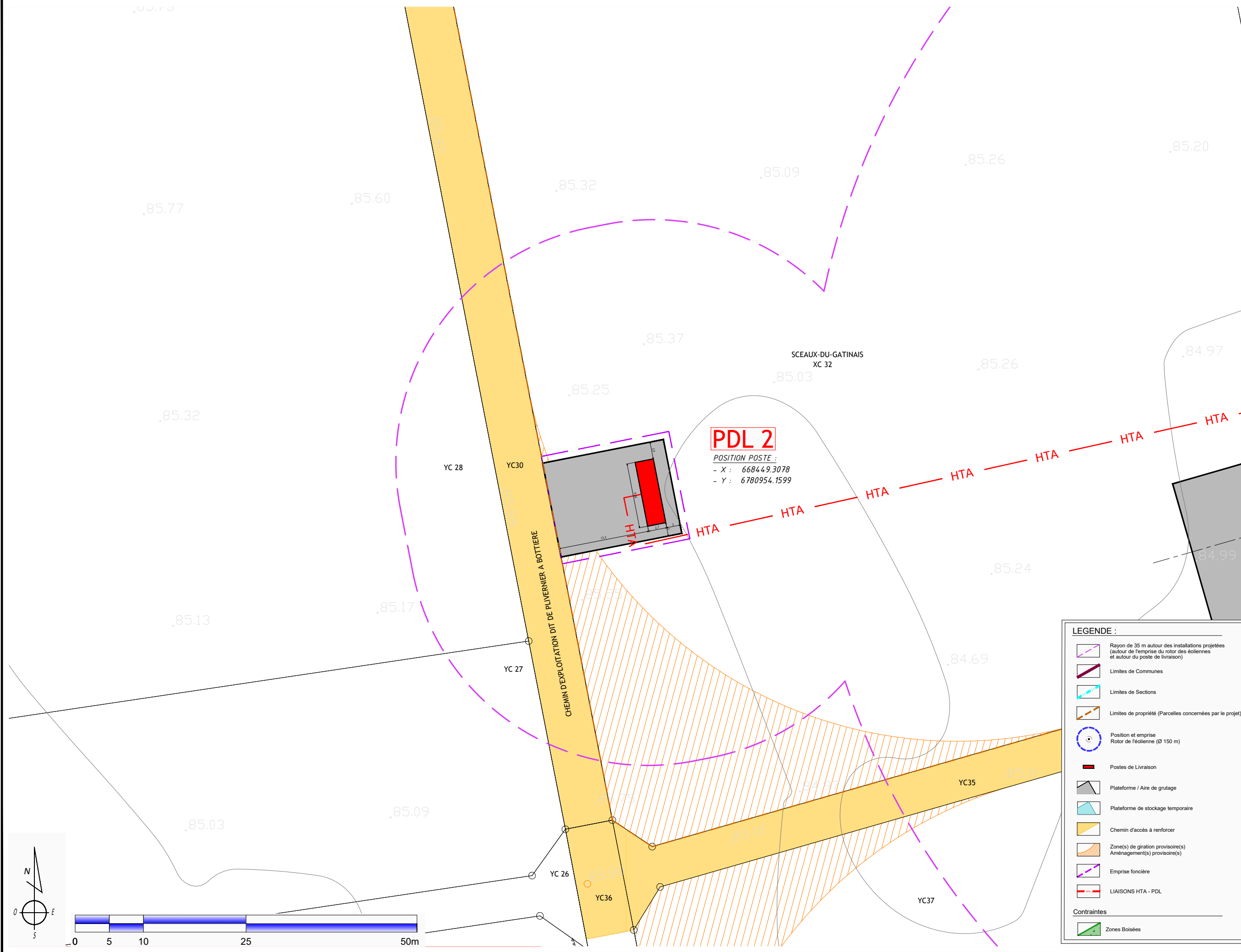

PDL 2

POSITION POSTE :
 - X : 668449.3078
 - Y : 6780954.1599

SCEAUX-DU-GATINAIS
 XC 32

LEGENDE :

- Rayon de 35 m autour des installations projetées (autour de l'emprise du rotor des éoliennes et autour du poste de livraison)
- Limites de Communes
- Limites de Sections
- Limites de propriété (Parcelles concernées par le projet)
- Position et emprise Rotor de l'éolienne (Ø 150 m)
- Postes de Livraison
- Plateforme / Aire de grutage
- Plateforme de stockage temporaire
- Chemin d'accès à renforcer
- Zone(s) de giration provisoire(s) Aménagement(s) provisoire(s)
- Emprise foncière
- LIAISONS HTA - PDL

Contraintes

- Zones Boisées

MAITRE D'OUVRAGE :
 Elicio France SAS
 30 Boulevard Richard LENOIR
 75011 PARIS
 www.elicio-france.fr

ARCHITECTE :
 ASTECA SAS
 Zone ECO-ARC - OCEANIS - Bâtiment 1B
 35, rue Heroun Tazief
 54 320 MAXEVILLE
 Tél. 03.83.54.04.69 - Fax. 03.83.28.51.45



PROJET ÉOLIEN LES ORMEAUX
 Communes de SCEAUX-DU-GATINAIS

Rayon 35 m autour des installations projetées - PDL 2
 Ech : 1/500°

AE

29

20/05/2022